

## OXO Connect 2.1

8078s Premium Deskphone  
8068s Premium Deskphone  
8058s Premium Deskphone  
8028s Premium Deskphone

## Gebruikershandleiding

8AL90340NLAAed01-1712



## Inleiding

Met uw keuze van een telefoon van ALE International, toont u uw vertrouwen in ons, en daarvoor danken we u hartelijk.

Met de nieuwe ergonomie van deze ALE International wordt communicatie nog effectiever.

In dit document worden de services beschreven die beschikbaar zijn via de volgende sets:

- Alcatel-Lucent 8078s Bluetooth® Premium Deskphone (8078s BT).
- Alcatel-Lucent 8078s Premium Deskphone (8078s).
- Alcatel-Lucent 8068s Bluetooth® Premium Deskphone (8068s BT).
- Alcatel-Lucent 8068s Premium Deskphone (8068s).
- Alcatel-Lucent 8058s Premium Deskphone (8058s).
- Alcatel-Lucent 8028s Premium Deskphone (8028s).

Het label en de pictogrammen die worden weergegeven, zijn afhankelijk van het type en de skin van de set. Het label wordt niet weergegeven als de overeenkomstige functie niet geconfigureerd is op uw telefoonsysteem. Afhankelijk van het formaat van het display kunnen sommige labels verborgen worden. Sommige functies zijn afhankelijk van het type set.

	8078s BT	8078s	8068s BT	8068s	8058s	8028s
IP-telefoon	✓	✓	✓	✓	✓	✓
Kleurenscherm	✓	✓	✓	✓	✓	
Zwart/wit-scherm						✓
Licht-logo 'Bezet' aan de achterzijde	✓	✓	✓	✓	✓	
Thema (skin)	✓	✓	✓	✓	✓	
Bluetooth® telefoon	✓		✓			
Bluetooth® Smart Ready	✓		✓			
Twee-poorts Gigabit Ethernet-schakelaar met Power Over Ethernet-ondersteuning	✓	✓	✓	✓	✓	✓
Premium Add-on 10 keys modules			✓	✓	✓	✓
Premium Smart display 14 keys module	✓	✓	✓	✓	✓	✓
Premium add-on 40-toetsmodules	✓	✓	✓	✓	✓	✓
Premium Add-on 40 keys modules	✓	✓	✓	✓	✓	✓
Het displaycontrast aanpassen						✓
Omgevingslichtsensor	✓	✓	✓	✓	✓	
Agenttoestel / Beheerderstoestel	✓	✓	✓	✓	✓	✓
Remote Worker	✓	✓	✓	✓	✓	✓

De labels en symbolen in dit document zijn niet contractueel bindend en kunnen zonder voorafgaande kennisgeving worden gewijzigd.

<b>1</b>	<b>TELEFOON LEREN KENNEN.....</b>	<b>6</b>
1.1	8078s BLUETOOTH/ 8078s PREMIUM DESKPHONE.....	6
1.2	8068s BLUETOOTH/ 8068s PREMIUM DESKPHONE.....	8
1.3	8058s PREMIUM DESKPHONE.....	10
1.4	8028s PREMIUM DESKPHONE.....	12
1.5	BEGINSCHERMEN .....	14
1.6	LOKAAL GEBRUIKERSMENU .....	15
1.7	STATUSPICTOGRAMMEN/ OPROEPPICTOGRAM.....	16
1.8	TOETSEN PERMANENTE FUNCTIES .....	16
1.9	MAGNETISCH ALFABETISCH TOETSENBORD .....	17
1.10	BESCHRIJVING VAN DE AANSLUITINGEN .....	18
1.11	ADD-ON MODULE .....	18
1.12	IP TOUCH BLUETOOTH® WIRELESS-HOORN .....	22
1.13	EEN DRAADLOZE BLUETOOTH®-HOORN AANSLUITEN (AFSTEMMING).....	23
1.14	EEN BEDRADE TELEFOON INSTALLEREN .....	24
<b>2</b>	<b>TELEFOON GEBRUIKEN .....</b>	<b>25</b>
2.1	BERICHTENPORTAL .....	25
2.2	DE OPROEPENHISTORIE INZIEN .....	26
2.3	BELLEN .....	28
2.4	EEN OPROEP ONTVANGEN .....	28
2.5	TELEFONEREN IN DE MODUS HANDSFREE .....	29
2.6	TIJDENS HET GESPREK DE LUIDSPREKER INSCHAKELEN (HOORN VAN DE HAAK) .....	29
2.7	CONTACT BELLEN VIA DE ZOEKEN OP NAAM-FUNCTIE .....	29
2.8	BELLEN VIA GEPROGRAMMEERDE OPROEPTOETSEN (PERS. PAGINA /TOETSEN F1 EN F2 /ADD-ON MODULE).....	30
2.9	MONITOREN VAN OPROEPEN VIA UW VOICEMAIL.....	31
2.10	NUMMERHERHALING.....	31
2.11	AUTOMATISCH TERUGBELLEN ACTIVEREN WANNEER HET GEKOZEN INTERNE TOESTEL IN GESPREK IS	31
2.12	AUTOMATISCH TERUGBELLEN AAN HET ANNULEREN.....	31
2.13	INTERCOMGESPREKKEN ONTVANGEN .....	32
2.14	DTMF-SIGNALLEN VERZENDEN .....	32
2.15	MICROFOON UITSCHAKELEN TIJDENS HET GESPREK .....	32
2.16	EEN IM-BERICHT VERZENDEN NAAR EEN CONTACT .....	33
2.17	ANTWOORDEN MET EEN IM-BERICHT .....	34
2.18	IM-BERICHTEN INZIEN .....	35
<b>3</b>	<b>TIJDENS EEN GESPREK .....</b>	<b>36</b>
3.1	EEN TWEEDE GESPREK AANGAAN TIJDENS EEN HUIDIG GESPREK .....	36
3.2	EEN TWEEDE OPROEP BEANTWOORDEN TIJDENS EEN GESPREK .....	37
3.3	AFWISSELEND SPREKEN MET TWEE GESPREKSPARTNERS (WISSELGESPREK).....	37
3.4	DOORVERBINDEN VAN EEN GESPREK.....	37
3.5	EEN GESPREK DOORSCHAKELEN NAAR VOICEMAIL .....	38
3.6	GELIJKTJDIG SPREKEN MET 2 INTERNE EN/OF EXTERNE GESPREKSPARTNERS (CONFERENTIE) .....	38
3.7	EEN GESPREK IN DE WACHT ZETTEN .....	38
3.8	EEN EXTERN GESPREK PARKEREN.....	39
3.9	OPSCHAKELEN/INBREKEN IN EEN ANDER GESPREK.....	39
3.10	EEN NUMMER OPSLAAN .....	39
3.11	GELUIDSVOLUME AANPASSEN .....	39

<b>4</b>	<b><u>'MEET ME'-CONFERENTIE</u></b> .....	<b>40</b>
4.1	EEN 'MEET ME'-CONFERENTIE STARTEN.....	40
4.2	DEELNEMEN AAN EEN 'MEET ME'-CONFERENTIE.....	40
<b>5</b>	<b><u>DE ONDERNEMINGSGEEST</u></b> .....	<b>41</b>
5.1	HET ONTVANGEN VAN OPROEPEN VAN TOESTELLEN ONDER SUPERVISIE.....	41
5.2	BEANTWOORDEN VAN EEN ALGEMENE OPROEP .....	41
5.3	CHEF/SECRETARESSE SCHAKELING .....	41
5.4	BEANTWOORDEN VAN EEN OPROEP BESTEMD VOOR EEN ANDER TOESTEL.....	41
5.5	BIJ IEDERE EXTERNE OPROEP DIE NAAR DE TELEFOONCENTRALE WORDT GESTUURD, ZAL UW TOESTEL RINKELLEN EN KUNT U DE OPROEP BEANTWOORDEN .....	42
5.6	TOESTELGROEPEN .....	42
5.7	EEN PERSOON BINNEN HET BEDRIJF OP ZIJN PAGER OPBELLEN .....	42
5.8	BEANTWOORDEN VAN PAGER-OPROEPEN.....	42
5.9	IEMAND OP ZIJN LUIDSPREKER OPBELLEN.....	43
5.10	EEN KOPIE VAN EEN GESPROKEN BERICHT VERZENDEN .....	43
5.11	EEN GESPROKEN BERICHT VERSTUREN NAAR EEN TOESTEL / DISTRIBUTIELIJST .....	43
5.12	EEN BERICHT OMROEPEN OVER DE LUIDSPREKERS VAN EEN GROEP TOESTELLEN (OMROEPGROEP) ...	44
<b>6</b>	<b><u>CONTACT BLIJVEN HOUDEN</u></b> .....	<b>45</b>
6.1	DOORSCHAKELING INTERNE EN/OF EXTERNE OPROEPEN SELECTEREN .....	45
6.2	OPROEPEN DOORSCHAKELEN NAAR EEN ANDER NUMMER (ONMIDDELLIJKE DOORSCHAKELING).....	45
6.3	DIRECTE VOLGSTAND VAN UW OPROEPEN NAAR VOICEMAIL .....	45
6.4	ALS U TERUG KOMT, RAADPLEGEN VAN UW VOICEMAIL.....	45
6.5	ACTIVEREN/DEACTIVEREN VAN DE PERSOONLIJKE ASSISTENT .....	46
6.6	DE PERSOONLIJKE ASSISTENT: SLECHTS ÉÉN NUMMER OM U TE BEREIKEN .....	46
6.7	VOLGSTAND VAN OPROEPEN NAAR UW PAGER (PIEPER) .....	46
6.8	VOLGSTAND INSCHAKELEN VANAF HET BESTEMMINGSTOESTEL (FOLLOW ME) .....	47
6.9	VOLGSTAND VOOR GROEPSOPROEPEN .....	47
6.10	ALLE DOORSCHAKELINGEN ANNULEREN.....	47
6.11	OPHEFFEN VAN EEN BIJZONDERE VOLGSTAND.....	47
6.12	VOLGSTAND VOOR OPROEPEN WANNEER U IN GESPREK BENT (VOLGSTAND BIJ BEZET).....	47
6.13	NIET STOREN.....	48
6.14	EEN BERICHT ACHTERLATEN VOOR INTERNE OPROEPEN.....	48
6.15	LEZEN VAN DE BERICHTEN DIE TIJDENS UW AFWEZIGHEID ACHTERGELATEN ZIJN.....	49
6.16	MELDING VAN BERICHTEN.....	49
<b>7</b>	<b><u>TELEFOON PROGRAMMEREN</u></b> .....	<b>50</b>
7.1	INSTELLEN VAN UW VOICEMAIL .....	50
7.2	PROGRAMMEREN VAN UW PERSOONLIJKE BEGROETING .....	50
7.3	WIJZIGEN VAN UW TOESTEL PASSWORD .....	50
7.4	BELTOON AANPASSEN.....	51
7.5	DE HELDERHEID VAN DE DESKPHONE AANPASSEN .....	52
7.6	DE HOMEPAGE SELECTEREN.....	52
7.7	DE TAAL SELECTEREN .....	53
7.8	PROGRAMMEREN VAN DE RECHTSTREEKSE LIJNTOETSEN (PERS. PAGINA /TOETSEN F1 EN F2 /ADD-ON MODULE) .....	53
7.9	DIRECTE OPROEPTOETSEN WIJZIGEN.....	53
7.10	DIRECT-BELLENTOETSEN VERWIJDEREN.....	54

7.11	PROGRAMMEREN VAN EEN AFSpraak .....	54
7.12	HET NUMMER VAN UW TOESTEL OPVAGEN .....	54
7.13	UW TOESTEL VERGRENDELEN/ONTGRENDELEN .....	54
7.14	EEN ACCESSOIRE MET AANSLUITING INSTALLEREN (HEADSET, HANDSFREE, LUIDSPREKER) .....	55
7.15	GEDWONGEN HOOFDTELEFOON-MODUS ACTIVEREN/DEACTIVEREN.....	55
7.16	EEN DRAADLOZE BLUETOOTH®-HOORN AANSLUITEN (AFSTEMMING).....	55
7.17	DE BLUETOOTH®-HOORN GEBRUIKEN .....	56
7.18	EEN DRAADLOZE BLUETOOTH®-HEADSET AANSLUITEN (AFSTEMMING) .....	57
7.19	EEN DRAADLOZE BLUETOOTH®-HEADSET GEBRUIKEN .....	57
7.20	ALLE GEKOPPELDE BLUETOOTH-APPARATEN.....	57
7.21	VERWIJDER EEN BLUETOOTH-ACCESSOIRE (HEADSET, HANDSET, ETC.) .....	58
7.22	KOPPEL UW TELEFOON AAN EEN BLUETOOTH-APPARAAT.....	58
7.23	UW TELEFOON CONFIGUREREN VOOR TELEWERKEN .....	58
7.24	CONTACT OPNEMEN MET DE SYSTEEMBEHEERDER .....	62
<b>8</b>	<b><u>ACD: AGENTTOESTEL / BEHEERDERSTOESTEL .....</u></b>	<b>63</b>
8.1	AGENTTOESTEL.....	63
8.2	EEN AGENTSESSIE OPENEN (AANMELDEN) – AGENTTOESTEL .....	63
8.3	WELKOMSTSCHEM VAN DE ACD-TOEPASSING – AGENTTOESTEL .....	63
8.4	DE VIER GEBRUIKSTOESTANDEN VAN HET AGENTTOESTEL.....	64
8.5	DE GEBRUIKSTOESTAND VAN HET TOESTEL WIJZIGEN – AGENTTOESTEL .....	64
8.6	WIJZIGEN VAN UW TOESTEL PASSWORD – AGENTTOESTEL.....	64
8.7	EEN ANDERE GROEP INTEGREREN/SLUITEN – AGENTTOESTEL .....	64
8.8	DE AGENTSESSIE SLUITEN (AFMELDEN) – AGENTTOESTEL.....	64
8.9	BEHEERDERSTOESTEL .....	64
8.10	DE VOICEMAILBOXEN VAN GROEPEN BEHEREN – BEHEERDERSTOESTEL .....	65
<b>9</b>	<b><u>TOEBEHOREN.....</u></b>	<b>66</b>
9.1	HEADSETS.....	66
9.2	VERGADERINGSMODULE.....	66
9.3	EHS-INTERFACE.....	66
<b>10</b>	<b><u>GARANTIE EN CLAUSULES.....</u></b>	<b>67</b>
10.1	VEILIGHEIDSINSTRUCTIES .....	67
10.2	REGELGEVING .....	68

De labels en symbolen in dit document zijn niet contractueel bindend en kunnen zonder voorafgaande kennisgeving worden gewijzigd.

Copyright© ALE International 2017

# 1 Telefoon leren kennen

## 1.1 8078s Bluetooth/ 8078s Premium Deskphone

Deze telefoon is onderdeel van het IP-telefoonbereik. Dankzij het 5-inch kleurendisplay met touchscreen levert de 8087 Premium DeskPhone een geweldige gebruikerservaring en geweldig gespreksgemak met ongelooflijke audiokwaliteit in zowel hands-free modus of met gebruik van de comfort-headset. Bovendien verbetert de 8078s Bluetooth Premium DeskPhone uw ervaring met de bijbehorende Bluetooth-handset of andere Bluetooth-accessoires. De 8078s Bluetooth Premium DeskPhone is 'Bluetooth Smart Ready'. U kunt de telefoon personaliseren door een thema (skin) te selecteren. De telefoon is geschikt voor telewerken. Daarom is deze perfect voor gebruik op kantoor of thuis (telewerken).

### 1.1.1 Beschrijving van de telefoon



#### Lampje

- 1 • Knipperend blauw: inkomend gesprek Een nieuwe oproep komt aan.
- Knippert oranje: alarm.
- 2 Kleurendisplay met touchscreen met autohelderheidsaanpassing, waardoor de gebruikerservaring wordt verbeterd en stroom wordt bespaard (omgevingslichtsensor).
- 3 Vaste functietoetsen: snel toegang tot de belangrijkste functies van de telefoon.
- 4 • Draadloze Bluetooth®-handset (8078s BT).
- Bedrade handset.
- 5 3,5 mm, 4-polige aansluiting (internationale standaard L-R-MIC-GND, Europese standaard L-R-GND-MIC).
- 6 Magnetisch alfabetisch toetsenbord.
- 7 Een verstelbare en stabiele voet.
- 8 Luidspreker.

### 1.1.2 Hoofdscherm

Datum en tijd

Geef de pagina weer door het betreffende tabblad te selecteren.

Navigatietoetsen en snelle toegang tot bepaalde instellingen

Pictogram Doorverbinden.

Sneltoetsen: Beschikbare menu's en acties afhankelijk van de geselecteerde pagina.



Selecteer een pagina door op het overeenkomstige tabblad op het scherm te drukken. De geselecteerde pagina wordt gemarkeerd. Maak uw selectie door het label op het scherm in te drukken.



Blader door een lijst (functies, oproepenlijst, contact,...) Door de pijl omhoog/omlaag op het scherm of op het toetsenbord in te drukken.



Beheer het doorverbinden van oproepen door het pictogram voor doorverbinden ingedrukt te houden.

- stationaire pijl: doorverbinden niet geactiveerd.
- knipperend pijltje: doorverbinden geactiveerd.



Gebruik de schermtoets 'ok' om uw keuzes en opties tijdens het programmeren of configureren te bevestigen.



Gebruik het pictogram 'terug/verlaten' om terug te gaan naar de vorige stap.



Gebruik het pictogram 'instelling' voor snelle toegang tot het lokale gebruikersmenu.



Gebruik het pictogram 'bluetooth' om de bluetooth-instellingen te openen.

### 1.1.3 Scherm voor oproepbeheer

Pictogram 'Inkomende oproep', Oproep in uitvoering, Oproep in de wacht, ...

Inkomend gesprek en conversatiepresentatiescherm

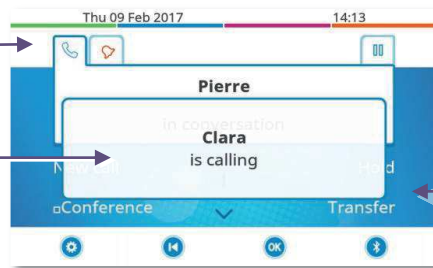

Soft keys: beschikbare acties, afhankelijk van de gesprekstatus (als het presentatiescherm niet wordt weergegeven)



Elk tabblad komt overeen met een oproep waarvan de status wordt weergegeven door het bijbehorende pictogram (actief, in wachtrij, nieuwe oproep). Als er een telefoongesprek gaande is, druk op het overeenkomstige tabblad om de oproepen in de wacht of de inkomende oproepen te zien.





Alle functies zijn toegankelijk terwijl de oproep wordt weergegeven op het scherm. Gebruik de pijltoetsen omhoog en omlaag om omhoog of omlaag te bewegen op een pagina. Deze functies (zoals doorverbinden, conferentie) zijn rechtstreeks gekoppeld aan de status van de oproep die u raadpleegt. Zo kunt u niet doorverbinden tussen een actieve oproep of een oproep in de wachtrij en een inkomende oproep.





Hiermee kunt u schakelen tussen een telefoonscherm en een toepassingsscherm. Zo kunt u tijdens een gesprek bijvoorbeeld een nummer opzoeken of een vergaderoproep programmeren.

Oproepen kunt u ook beheren vanaf de pagina Toestel. Tijdens een gesprek kunt u via de toets Terug/home de pagina Toestel openen. De actieve verbindingen of de oproepen in de wachtrij komen onder verschillende lijntoetsen te staan. U kunt met de gewenste contactpersoon spreken door de bijbehorende toets in te drukken.

### 1.1.4 Toegang tot het lokale gebruikersmenu

 of  (lang indrukken) › Open het lokale gebruikersmenu: *Audio, Weergeven, Bluetooth, Huid* (Zie: Lokaal gebruikersmenu).

### 1.1.5 Het thema van de telefoon wijzigen

- De telefoon bevindt zich in de niet-actieve status.
-  of  (lang indrukken) › *Huid*
- Selecteer het gewenste nieuwe thema in de lijst.





De wijziging van het thema van de telefoon kan enkele seconden duren.



Een zakelijk thema kan geïnstalleerd worden door uw beheerder. In dit geval kunt u het thema niet wijzigen. De beltoon-instellingen kunnen in een thema worden geïntegreerd.

### 1.1.6 Licht-logo 'Bezet' aan de achterzijde

Het logo aan de achterzijde kan verlicht worden. De kleur wijzigt als u bezet bent.

- De telefoon bevindt zich in de niet-actieve status.
-  of  (lang indrukken) › *Weergeven* › *Geavanceerd* › *Indicatielampje*
- De logo LED-functie activeren of deactiveren.



### 1.1.7 Bluetooth Smart Ready



Uw telefoon is 'Bluetooth Smart Ready'. Het kan Bluetooth-signalen van verschillende Bluetooth-apparaten ontvangen en delen (Bluetooth en Bluetooth Smart of Low-energy apparaten). Het is gereed voor toekomstige diensten bij een opvolgende software-upgrade.



## 1.2 8068s Bluetooth/ 8068s Premium Deskphone

Deze telefoon is onderdeel van het IP-telefoonbereik. Dankzij het kleurendisplay met 10 toegeweide functietoetsen en een intuïtieve navigatietoets levert de 8068s Premium DeskPhone een geweldige gebruikerservaring en geweldig gespreksgemak met ongelooflijke audiokwaliteit in zowel hands-free modus of met gebruik van de comfort-headset. Bovendien verbetert de 8068s Bluetooth Premium DeskPhone uw ervaring met de bijbehorende Bluetooth-handset of andere Bluetooth-accessoires. De 8068s Bluetooth Premium DeskPhone is 'Bluetooth Smart Ready'. U kunt de telefoon personaliseren door een thema (skin) te selecteren. De telefoon is geschikt voor telewerken. Daarom is deze perfect voor gebruik op kantoor of thuis (telewerken).

### 1.2.1 Beschrijving van de telefoon



#### 1 Lampje

- 1 • Knipperend blauw: inkomend gesprek Een nieuwe oproep komt aan.
- Knippert oranje: alarm.

2 Kleurendisplay met touchscreen met autohelderheidsaanpassing, waardoor de gebruikerservaring wordt verbeterd en stroom wordt bespaard (omgevingslichtsensor).

3 10 speciale functietoetsen.

4 Navigatie.

5 Vaste functietoetsen: snel toegang tot de belangrijkste functies van de telefoon.

- 6 • Draadloze Bluetooth®-handset (8068s BT).
- Bedrade handset.

7 3,5 mm, 4-polige aansluiting (internationale standaard L-R-MIC-GND, Europese standaard L-R-GND-MIC).

8 Magnetisch alfabetisch toetsenbord.

9 Een verstelbare en stabiele voet.

10 Luidspreker.

### 1.2.2 Hoofdscherm

Geef de pagina weer door het betreffende tabblad te selecteren.

#### Datum en tijd



Pictogram Doorverbinden.

Sneltoetsen: Beschikbare menu's en acties afhankelijk van de geselecteerde pagina.



**Ok-toets:** hiermee kunt u tijdens het programmeren en configureren de verschillende keuzen en suggesties valideren.

**Navigatietoets links-rechts:** wordt gebruikt om van de ene pagina naar de andere te gaan en informatie weer te geven over huidige gesprekken (oproep bezig, oproep in wacht, inkomende oproep).

**Navigatietoets omhoog-omlaag:** hiermee kunt u door een pagina bladeren.



**Back/exit-knop:** gebruik deze knop om terug te keren naar de vorige stap. Gebruik deze toets om terug te keren naar het beginscherm (lang indrukken).



Beheer het doorverbinden van oproepen door de toets gekoppeld aan het pictogram voor doorverbinden ingedrukt te houden.

- stationaire pijl: doorverbinden niet geactiveerd.
- knipperend pijltje: doorverbinden geactiveerd.



### 1.2.3 Scherm voor oproepbeheer



Elk tabblad komt overeen met een oproep waarvan de status wordt weergegeven door het bijbehorende pictogram (actief, in wachtrij, nieuwe oproep). Tijdens de verbinding kunt u de navigatietoets links-rechts gebruiken om de oproepen die in de wacht staan of die binnenkomen te raadplegen.



Alle functies zijn toegankelijk terwijl de oproep wordt weergegeven op het scherm. Gebruik de pijltoetsen omhoog en omlaag om omhoog of omlaag te bewegen op een pagina. Deze functies (zoals doorverbinden, conferentie) zijn rechtstreeks gekoppeld aan de status van de oproep die u raadpleegt. Zo kunt u niet doorverbinden tussen een actieve oproep of een oproep in de wachtrij en een inkomende oproep.



Hiermee kunt u schakelen tussen een telefoonscherm en een toepassingsscherm. Zo kunt u tijdens een gesprek bijvoorbeeld een nummer opzoeken of een vergaderoproep programmeren.

Oproepen kunt u ook beheren vanaf de pagina Toestel.

Tijdens een gesprek kunt u via de toets Terug/home de pagina Toestel openen. De actieve verbindingen of de oproepen in de wachtrij komen onder verschillende lijntoetsen te staan. U kunt met de gewenste contactpersoon spreken door de bijbehorende toets in te drukken.

### 1.2.4 Toegang tot het lokale gebruikersmenu



(lang indrukken) ▶ Open het lokale gebruikersmenu: *Audio, Weergeven, Bluetooth, Huid* (Zie: Lokaal gebruikersmenu).

### 1.2.5 Het thema van de telefoon wijzigen

- De telefoon bevindt zich in de niet-actieve status.
- (lang indrukken) ▶ *Huid*
- Selecteer het gewenste nieuwe thema in de lijst.



De wijziging van het thema van de telefoon kan enkele seconden duren.



Een zakelijk thema kan geïnstalleerd worden door uw beheerder. In dit geval kunt u het thema niet wijzigen. De beltoon-instellingen kunnen in een thema worden geïntegreerd.

### 1.2.6 Licht-logo 'Bezet' aan de achterzijde

Het logo aan de achterzijde kan verlicht worden. De kleur wijzigt als u bezet bent.

- De telefoon bevindt zich in de niet-actieve status.
- (lang indrukken) ▶ *Weergeven* ▶ *Geavanceerd* ▶ *Indicatielampje*
- De logo LED-functie activeren of deactiveren.



### 1.2.7 Bluetooth Smart Ready



Uw telefoon is 'Bluetooth Smart Ready'. Het kan Bluetooth-signalen van verschillende Bluetooth-apparaten ontvangen en delen (Bluetooth en Bluetooth Smart of Low-energy apparaten). Het is gereed voor toekomstige diensten bij een opvolgende software-upgrade.



## 1.3 8058s Premium Deskphone

Deze telefoon is onderdeel van het IP-telefoonbereik. Naast een helder kleurendisplay met 6 toegewijde functietoetsen en een intuïtieve navigatietoets, biedt de 8082s Premium DeskPhone 4 programmeerbare toetsen als een slimme add-on module, voor snelle toegang tot uw favoriete contacten of functies. Het biedt hoge audiokwaliteit voor telefonische oproepen, zowel in hands-free modus of met gebruik van de comfortabele handset. U kunt de telefoon personaliseren door een thema (skin) te selecteren. De telefoon is geschikt voor telewerken. Daarom is deze perfect voor gebruik op kantoor of thuis (telewerken).

### 1.3.1 Beschrijving van de telefoon



#### Lampje

- 1
  - Knipperend blauw: inkomend gesprek Een nieuwe oproep komt aan.
  - Knippert oranje: alarm.
- 2 Kleurendisplay met touchscreen met autohelderheidsaanpassing, waardoor de gebruikerservaring wordt verbeterd en stroom wordt bespaard (omgevingslichtsensor).
- 3 6 speciale functietoetsen.
- 4 4 programmeerbare sneltoetsen met LED.
- 5 Navigatie.
- 6 Vaste functietoetsen: snel toegang tot de belangrijkste functies van de telefoon.
- 7 Bedrade handset.
- 8 3,5 mm, 4-polige aansluiting (internationale standaard L-R-MIC-GND, Europese standaard L-R-GND-MIC).
- 9 Magnetisch alfabetisch toetsenbord.
- 10 Een verstelbare en stabiele voet.
- 11 Luidspreker.

### 1.3.2 Hoofdscherm

Datum en tijd

Geef de pagina weer door het betreffende tabblad te selecteren.

Programmeerbare sneltoetsen

Pictogram Doorverbinden.

Sneltoetsen: Beschikbare menu's en acties afhankelijk van de geselecteerde pagina.

- Ok-toets:** hiermee kunt u tijdens het programmeren en configureren de verschillende keuzen en suggesties valideren.
- Navigatietoets links-rechts:** wordt gebruikt om van de ene pagina naar de andere te gaan en informatie weer te geven over huidige gesprekken (oproep bezig, oproep in wacht, inkomende oproep).
- Navigatietoets omhoog-omlaag:** hiermee kunt u door een pagina bladeren.
- Back/exit-knop:** gebruik deze knop om terug te keren naar de vorige stap. Gebruik deze toets om terug te keren naar het beginscherm (lang indrukken).
- Beheer het doorverbinden van oproepen door de toets gekoppeld aan het pictogram voor doorverbinden ingedrukt te houden.
  - stationaire pijl: doorverbinden niet geactiveerd.
  - knipperend pijltje: doorverbinden geactiveerd.

### 1.3.3 Scherm voor oproepbeheer



Elk tabblad komt overeen met een oproep waarvan de status wordt weergegeven door het bijbehorende pictogram (actief, in wachtrij, nieuwe oproep). Tijdens de verbinding kunt u de navigatietoets links-rechts gebruiken om de oproepen die in de wacht staan of die binnenkomen te raadplegen.



Alle functies zijn toegankelijk terwijl de oproep wordt weergegeven op het scherm. Gebruik de pijltoetsen omhoog en omlaag om omhoog of omlaag te bewegen op een pagina. Deze functies (zoals doorverbinden, conferentie) zijn rechtstreeks gekoppeld aan de status van de oproep die u raadpleegt. Zo kunt u niet doorverbinden tussen een actieve oproep of een oproep in de wachtrij en een inkomende oproep.



Hiermee kunt u schakelen tussen een telefoonscherm en een toepassings scherm. Zo kunt u tijdens een gesprek bijvoorbeeld een nummer opzoeken of een vergaderoproep programmeren.

Oproepen kunt u ook beheren vanaf de pagina Toestel.

Tijdens een gesprek kunt u via de toets Terug/home de pagina Toestel openen. De actieve verbindingen of de oproepen in de wachtrij komen onder verschillende lijntoetsen te staan. U kunt met de gewenste contactpersoon spreken door de bijbehorende toets in te drukken.

### 1.3.4 Toegang tot het lokale gebruikersmenu

 (lang indrukken) › Open het lokale gebruikersmenu: *Audio, Weergeven, Huid* (Zie: Lokaal gebruikersmenu).

### 1.3.5 Het thema van de telefoon wijzigen

- De telefoon bevindt zich in de niet-actieve status.
-  (lang indrukken) › *Huid*
- Selecteer het gewenste nieuwe thema in de lijst.



De wijziging van het thema van de telefoon kan enkele seconden duren.



Een zakelijk thema kan geïnstalleerd worden door uw beheerder. In dit geval kunt u het thema niet wijzigen. De beltoon-instellingen kunnen in een thema worden geïntegreerd.

### 1.3.6 Licht-logo 'Bezet' aan de achterzijde

Het logo aan de achterzijde kan verlicht worden. De kleur wijzigt als u bezet bent.

- De telefoon bevindt zich in de niet-actieve status.
-  (lang indrukken) › *Weergeven* › *Geavanceerd* › *Busy light*
- De logo LED-functie activeren of deactiveren.



## 1.4 8028s Premium Deskphone

Deze telefoon is onderdeel van het IP-telefoonbereik. Naast een helder monochroom display met 6 toegewijde functietoetsen en een intuïtieve navigatietoets, biedt de 8028s Premium DeskPhone 4 programmeerbare toetsen als een slimme add-on module, voor snelle toegang tot uw favoriete contacten of functies. Het biedt hoge audiokwaliteit voor telefonische oproepen, zowel in hands-free modus of met gebruik van de comfortabele handset. De telefoon is geschikt voor telewerken. Daarom is deze perfect voor gebruik op kantoor of thuis (telewerken).

### 1.4.1 Beschrijving van de telefoon



- Lampje**
- 1
    - Knipperend blauw: inkomend gesprek Een nieuwe oproep komt aan.
    - Knippert oranje: alarm.
  - 2 Zwart/wit-scherm.
  - 3 6 speciale functietoetsen.
  - 4 4 programmeerbare toetsen met LED's en papieren label.
  - 5 Navigatie.
  - 6 Vaste functietoetsen: snel toegang tot de belangrijkste functies van de telefoon.
  - 7 Bedrade handset.
  - 8 3,5 mm, 4-polige aansluiting (internationale standaard L-R-MIC-GND, Europese standaard L-R-GND-MIC).
  - 9 Magnetisch alfabetisch toetsenbord.
  - 10 Een verstelbare en stabiele voet.
  - 11 Luidspreker.

### 1.4.2 Hoofdscherm

Datum en tijd

Geef de pagina weer door het betreffende tabblad te selecteren.

13/10/16 16:00

menu perso info

Settings | RedialLst

Appointmt | Lock

Pictogram Doorverbinden.

Sneltoetsen: Beschikbare menu's en acties afhankelijk van de geselecteerde pagina.

- 

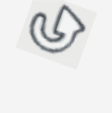

**Ok-toets:** hiermee kunt u tijdens het programmeren en configureren de verschillende keuzen en suggesties valideren.
- 

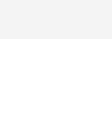
**Navigatietoets links-rechts:** wordt gebruikt om van de ene pagina naar de andere te gaan en informatie weer te geven over huidige gesprekken (oproep bezig, oproep in wacht, inkomende oproep).
- 

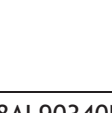
**Navigatietoets omhoog-omlaag:** hiermee kunt u door een pagina bladeren.
- 

**Back/exit-knop:** gebruik deze knop om terug te keren naar de vorige stap. Gebruik deze toets om terug te keren naar het beginscherm (lang indrukken).
- 

Beheer het doorverbinden van oproepen door de toets gekoppeld aan het pictogram voor doorverbinden ingedrukt te houden.

  -  stilstaand wit pictogram: doorverbinden niet geactiveerd.
  -  knipperend pijltje: doorverbinden geactiveerd.

### 1.4.3 Scherm voor oproepbeheer

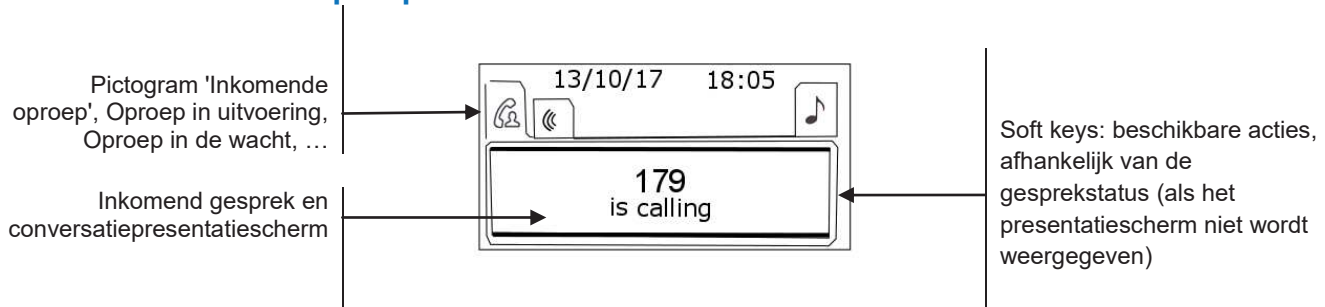

Elk tabblad komt overeen met een oproep waarvan de status wordt weergegeven door het bijbehorende pictogram (actief, in wachtrij, nieuwe oproep). Tijdens de verbinding kunt u de navigatietoets links-rechts gebruiken om de oproepen die in de wacht staan of die binnenkomen te raadplegen.



Alle functies zijn toegankelijk terwijl de oproep wordt weergegeven op het scherm. Gebruik de pijltoetsen omhoog en omlaag om omhoog of omlaag te bewegen op een pagina. Deze functies (zoals doorverbinden, conferentie) zijn rechtstreeks gekoppeld aan de status van de oproep die u raadpleegt. Zo kunt u niet doorverbinden tussen een actieve oproep of een oproep in de wachtrij en een inkomende oproep.



Hiermee kunt u schakelen tussen een telefoonscherm en een toepassings scherm. Zo kunt u tijdens een gesprek bijvoorbeeld een nummer opzoeken of een vergaderoproep programmeren.



Oproepen kunt u ook beheren vanaf de pagina Toestel.

Tijdens een gesprek kunt u via de toets Terug/home de pagina Toestel openen. De actieve verbindingen of de oproepen in de wachtrij komen onder verschillende lijntoetsen te staan. U kunt met de gewenste contactpersoon spreken door de bijbehorende toets in te drukken.

### 1.4.4 Toegang tot het lokale gebruikersmenu

 (lang indrukken) ▶ Open het lokale gebruikersmenu: *Audio*, *Weergeven* (Zie:Lokaal gebruikersmenu).

### 1.4.5 Het papieren label vervangen of aanpassen

#### Het papieren label verwijderen

- Til de beschermende afdekking bij de inkeping op (1).
- Haal het papieren label er op dezelfde manier uit (2).
- Pas het papieren label aan of vervang het.

#### Het papieren label plaatsen

- Positioneer het telefoonlabel, linkerkzijde eerst, zorg ervoor dat het correct achter de inkepingen is geplaatst (a,b,c,d).
- Plaats de transparante hoes op dezelfde manier.

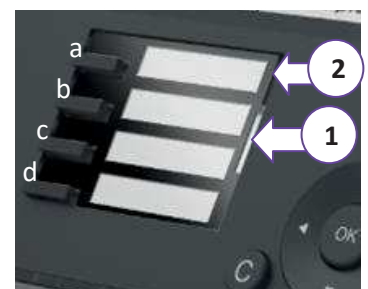

De toepassing 'LabelSet' is beschikbaar om u te helpen bij het afdrukken van papierlabels. Neem contact op met uw dealer voor meer informatie.

## 1.5 Beginschermen



### 1.5.1 Beschrijving homepage

Van hieruit heeft u toegang tot alle functies van uw telefoon. Het standaardscherm omvat drie pagina's op te roepen via de paginatabs bovenin de display. De geselecteerde pagina is gemarkeerd. De standaard pagina's kunnen worden aangepast met andere toepassingen (bijvoorbeeld ACD) geïnstalleerd en/of geconfigureerd op uw systeem.

- Pagina menu *Menu*  
Bevat alle toegankelijke functies en applicaties door op het label te drukken van de gewenste functie of applicatie. Op deze pagina kunt u onder meer de bel en het contrast van het scherm afstellen, afspraken programmeren, het toestel vergrendelen, de standaardpagina definiëren en de voicemail configureren. Bovendien hebt u hier toegang tot speciale telefoonfuncties, zoals het weergeven van de laatste tien gebelde nummers of het onderscheppen van oproepen.
- Pagina pers. *Pers.*  
Hier vindt u de lijn- en oproeptoetsen die direct kunnen worden geprogrammeerd.
- Pagina info *Info*  
Bevat informatie over de telefoon en de status van de functies daarvan: naam, telefoonnummer, aantal berichten (inclusief gebeurtenissen in de oproeplog, IM-berichten en gesproken berichten), activering van doorschakelfunctie, herinnering aan afspraken, etc.
- Pictogram Doorverbinden: Druk op het pictogram (touchscreen) of de toets naast dit pictogram om de overdrachtsfunctie te programmeren of te wijzigen.
- Druk op het label (touchscreen) of druk op de toets voor het label om de overeenkomstige functie te selecteren.
- De 8058s Premium DeskPhone biedt 4 programmeerbare sneltoetsen. Druk op de toets voor de sneltoets om deze te activeren (een contactpersoon bellen, naar een nummer doorverbinden,...).

#### Selecteer de pagina die standaard op de telefoon wordt weergegeven

- *Makro1 > Opties > Homepage*
- Selecteer de standaardpagina (Menu, Pers., Info, Laatste bekeken pagina ...).
- **OK**

## 1.6 Lokaal gebruikersmenu

 of  (lang indrukken): Open het lokale gebruikersmenu.

Het lokale gebruikersmenu is afhankelijk van het type van de set.

### Audio

Gebruik dit menu om het audiogemak overeenkomstig uw omgeving, het type verbonden apparaat en uw audiovoorkeuren aan te passen:

- [Config. jackplug](#)  
Configureer het type apparaat voor verbinding met de audio-uitgang (*Headset, Hoorn, Handsfree, Luidspr.*).
- [Apparaten](#)  
Selecteer het gewenste audio-apparaat (verbonden of geïntegreerd).
- [Hoortoestel](#)  
Selecteer deze optie als u een gehoorapparaat gebruikt.

### Weergeven

Gebruik dit menu om het display van uw set aan te passen:

- [Led-helderheid auto](#)  
Als deze optie is geselecteerd, past de telefoon automatisch de helderheid van het display aan, afhankelijk van de lichtomstandigheden om de gebruikerservaring te verbeteren en stroom te besparen (omgevingslichtsensor).
- [Helderheid](#)  
De helderheid van het display, de LED's, en het logo aan de achterzijde (optioneel) aanpassen.
- [Geavanceerd](#) > [Lage helderheid](#)  
Als de telefoon niet in gebruik is, wordt de helderheid gedimd. Pas gedimde helderheid aan.
- [Geavanceerd](#) > [Indicatielampje](#)  
Het licht van het logo op aan de achterzijde activeren/deactiveren (optioneel). Het logo aan de achterzijde kan verlicht worden. De kleur wijzigt als u bezet bent.
- [Geavanceerd](#) > [Led-helderheid auto](#)  
Als deze optie is geselecteerd, past de telefoon automatisch de led-helderheid en het verlichte bezet-logo aan de achterzijde (indien aanwezig) aan, afhankelijk van de lichtomstandigheden om de gebruikerservaring te verbeteren en stroom te besparen (omgevingslichtsensor).
- [Screensaver](#)  
De vertraging instellen voordat de helderheid wordt gedimd wanneer de telefoon niet wordt gebruikt.

### Bluetooth

Gebruik dit menu om het Bluetooth-apparaat (optioneel) te configureren:

- [Apparaten](#)  
Geef alle gekoppelde Bluetooth-apparaten weer, verwijder een Bluetooth-accessoire (headset, handset, etc.).
- [Apparaten zoeken](#)  
Installeer een Bluetooth® Wireless-accessoire (headset, handset, etc.).
- [Parameters](#)  
Gebruik uw DeskPhone als een Bluetooth-audio-accessoire.

### Huid

Het thema van de telefoon wijzigen (optioneel).

 De 8078s Premium DeskPhone heeft een bepaald menu om Bluetooth-apparaten te beheren (apparaat toevoegen, lijst met gekoppelde apparaten, apparaat verwijderen).









## 1.7 Statuspictogrammen/ Oproeppictogram

In een balk boven aan het scherm staan pictogrammen met informatie over bepaalde configuraties van de telefoon, of over de gespreksstatus.

	Headset aangesloten.
	Toestel vergrendeld.
	Afspraak geprogrammeerd.
	Pictogram 'Inkomende oproep'.
	Pictogram ' bezig met oproep'.
	Pictogram 'bellen'.
	Telefoon in detecteerbare Bluetooth-modus.

## 1.8 Toetsen permanente functies

Deze bevinden net boven de speaker

	Toets 'micro uit' en intercom. Druk tijdens een gesprek op deze toets om te verhinderen dat een contactpersoon u hoort. Druk bij inactiviteit op deze toets om de telefoon over te schakelen op intercom-modus. Wanneer u een oproep ontvangt, haakt de telefoon automatisch af en u gaat rechtstreeks naar handenvrije modus. Deze toets is blauw wanneer deze geactiveerd is.
	Het volume verminderen/Contrast verlagen.
	Het volume verhogen/Contrast vergroten.
	Door op deze toets te drukken, beantwoordt u een inkomend gesprek in handsfree-modus (de toets is blauw). Als u een gesprek aan het voeren bent, kunt u met deze toets van handsfree-modus naar headset- of handsetmodus schakelen.
	Programmeerbare toetsen (F1 en F2 toetsen). Het indicatielampje brandt als de bij de toets behorende functie is geactiveerd. Er kan een service of een rechtstreekse oproep gekoppeld zijn aan deze toetsen.
	Toets nummerherhaling: Om de functie 'Nummerherhaling' te starten. Laatste nummer herhalen (kort indrukken). Laatste tien gebelde nummers onthouden (lang indrukken).
	Snelle toegang tot lokaal gebruikersmenu (lang indrukken). Hiermee krijgt u informatie over de functies van de pagina 'Menu' en voor het programmeren van de toetsen van de pagina 'Pers.' (kort indrukken).
	Berichtentoets voor toegang tot de berichtenportal (oproepenhistorie, gesproken berichten en IM-berichten). Deze toets knippert blauw bij een nieuw event, zoals een nieuw gesproken bericht, een nieuw IM-bericht of een nieuw event in de oproepenhistorie.



## 1.9 Magnetisch alfabetisch toetsenbord





UW set wordt geleverd met een magnetisch alfabetisch toetsenbord. Het toetsenbord is afhankelijk van uw land en talen. Het magnetische toetsenbord wordt automatisch aan de basis van de set bevestigd. Het is verbonden met de overeenkomstige connector achter de telefoon.



- Landvarianten:
  - AZERTY
  - QWERTZ
  - QWERTY (international)
  - QWERTY (nordic)

Gebruik het toetsenbord om de contactnamen in te voeren bij het configureren van de telefoon. Ga direct naar het te kiezen nummer door de naam van het gewenste contact met het toetsenbord in te voeren.

Onderstaand vindt u een lijst met de functietoetsen die u toegang geven tot alle symbolen.

	<p>Toetsen voor bewegen van cursor (links, rechts, omhoog en omlaag). Staat u toe om naar invoervakjes te navigeren. Druk op de Alt-toets om de aanwijzingen links en omhoog te starten.</p>
	<p>Caps lock: om tekst in hoofdletters te schrijven.</p>
	<p>Alt-toets: Voor toegang tot symbolen en leestekens.</p>
	<p>Enter-toets: voor het valideren van bewerkte tekst.</p>
	<p>Backspace-toets: voor het verwijderen van een teken in een invoervakje.</p>

## 1.10 Beschrijving van de aansluitingen

Verschillende aansluitingen voor meerdere toestellen.

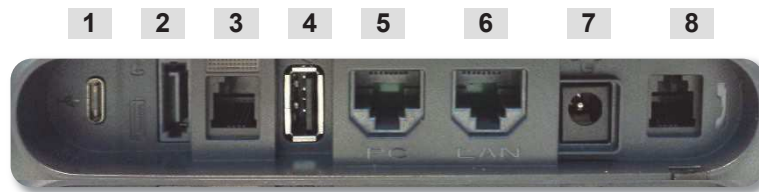

1	Universal Serial Bus (USB-c) connector (niet beschikbaar op de 8028s Premium DeskPhone)
2	Add-on module/externe optoeopconnector (SATA-type).
3	Magnetisch alfanumeriek toetsenbord connector (RJ 9).
4	Universal Serial Bus (USB-a) connector voor audio-uitrusting, een lage smartphone-lader of USB-stick.
5	10/100/1000 Mbps Ethernet connectors op een pc (RJ45).
6	10/100/1000 Mbps Ethernet-connectors op het bedrijfsnetwerk (LAN - RJ45).
7	Een DC-voedingsaansluiting voor een externe voedingsadapter.
8	Aansluiting voor bedrade handset (RJ9).
9	1 RJ 11connector voor externe beller.

## 1.11 Add-on module

De telefoonfuncties kunnen worden uitgebreid met add-ons:

- Premium Smart Display 14 keys.
- Premium Add-on 40 keys.
- Premium Add-on 10 keys.



### 1.11.1 Sluit de add-on aan op de bureautelefoon

- **Premium Add-on 10 keys**

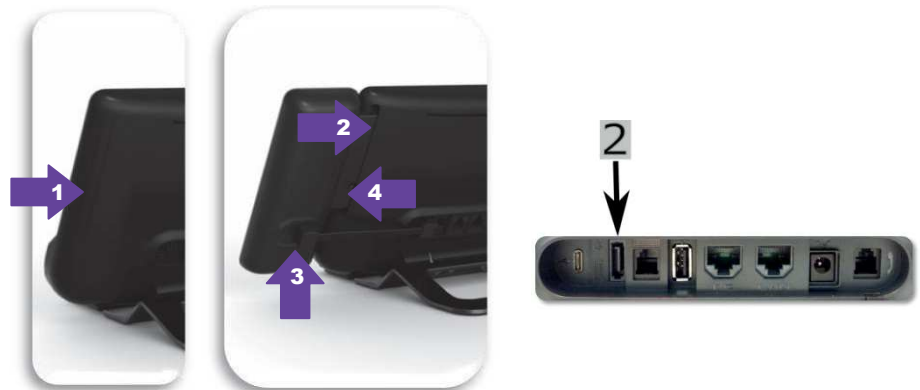

- Verwijder het speciale compartiment achter op de set.
- Plaats de add-on correct in het compartiment.
- Sluit het meegeleverde snoer aan op de betreffende ingangen aan de achterkant van uw



set en add-on (2: ).

- Monteer de add-on op zijn plaats met de meegeleverde schroef.
- Start de bureautelefoon opnieuw (ontkoppel de stroomaansluiting als u een externe stroomadapter of de ethernetconnector - LAN gebruikt).
- **Premium Add-on 40 keys / Premium Smart Display 14 keys:**
  - Sluit het meegeleverde snoer aan op het toepasselijke stopcontact achter uw telefoon en achter de add-on (.
  - Monteer de pootjes (set en add-on) op hun plaats met de meegeleverde klem.
  - Start de bureautelefoon opnieuw (ontkoppel de stroomaansluiting als u een externe stroomadapter of de ethernetconnector - LAN gebruikt).

Beheer en gebruik de add-on toetsen als een directe oproep-toets. Zie hoofdstuk: Telefoon programmeren.

### 1.11.2 Meer dan een add-onmodule installeren

Het is mogelijk om tot drie add-on modules te verbinden (Premium Smart Display 14 keys, Premium Add-on 40 keys). Als u nog een add-on wilt toevoegen, bevestigt en koppelt u de nieuwe add-on aan de add-on die al is aangesloten:

- Een eerste add-on wordt aangesloten op de bureautelefoon.
- Sluit het meegeleverde snoer van de nieuwe add-on aan op het toepasselijke stopcontact achter de aangesloten add-on (.
- Sluit het andere uiteinde van het snoer aan op het toepasselijke stopcontact achter de nieuwe add-on (.
- Start de bureautelefoon opnieuw (ontkoppel de stroomaansluiting als u een externe stroomadapter of de ethernetconnector - LAN gebruikt).

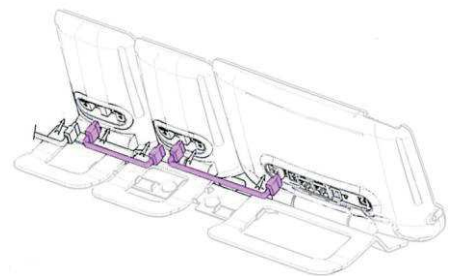

### 1.11.3 De add-on bevestigen met de clip

U kunt het basisstation (set en add-on) bevestigen met de add-onclip, die beschikbaar is als optie in het pakket.

#### Premium Smart Add-on

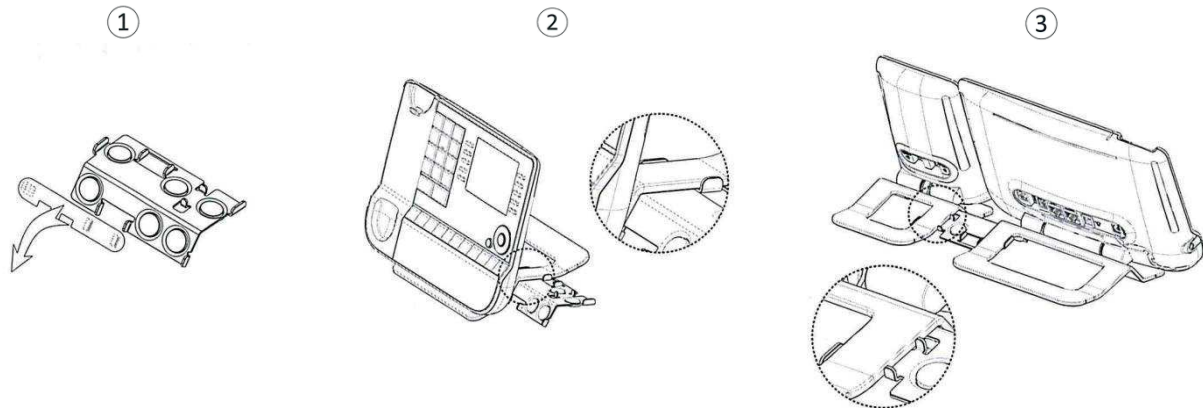

1  
Verwijder de bescherming op de add-onclip

2  
Plaats de clip zoals weergegeven in de correcte positie onder het basisstation van de telefoon

3  
Plaats de add-on zoals weergegeven op de clip

#### Premium Add-on 40

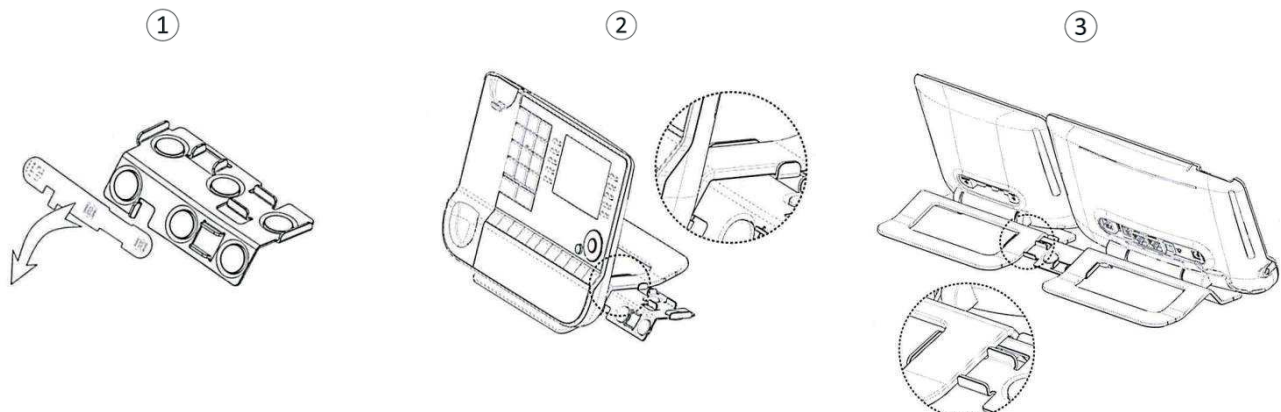

1  
Verwijder de bescherming op de add-onclip

2  
Plaats de clip zoals weergegeven in de correcte positie onder het basisstation van de telefoon

3  
Plaats de add-on zoals weergegeven op de clip

Gebruik dezelfde methode om een add-on aan een andere add-on te bevestigen.

U kunt een of meer -add-ons aan uw telefoon bevestigen. Als u nog een add-on wilt toevoegen, bevestigt en koppelt u de nieuwe add-on aan de add-on die al is aangesloten.

### 1.11.4 Het papieren label vervangen of aanpassen

- **Premium Add-on 10 keys (met papieren labels)**

- Verwijder de beschermingsafdekking (1): Breng een dun object (of uw vingernagel) in de sleuf (a) in om de beschermingsafdekking op te tillen. Verwijder zorgvuldig de afdekking bij de eerste inkeping (b). De afdekking wordt door kleine inkepingen op zijn plaats gehouden. Breek de plastic afdekking in de buurt van de inkepingen niet. Verwijder de afdekking van de andere inkepingen (c, d) door de afdekking voorzichtig van links naar rechts te bewegen (↔).
- Verwijder het papieren label met een dun object.
- Vervang het papieren label en de beschermingsafdekking (2):

De afdekking of het papier kan alleen op de juiste manier worden geplaatst. Het moet het gehele papiergedeelte afdekken. Als dit niet het geval is, bel terug.

Positioneer het papierlabel, rechterzijde eerst, door dit onder de plastic inkepingen te plaatsen (a). Breng de andere inkepingen (b) in door het papier voorzichtig in de buurt van elke inkeping te drukken.

Plaats de transparante hoes op dezelfde manier.

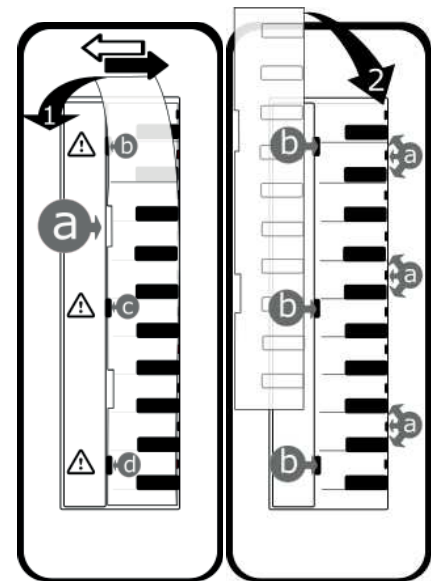

- **Premium Add-on 40 keys (met papieren labels)**

- Verwijder de beschermingsafdekking (1): Breng een dun object (of uw vingernagel) in de juiste positie (a) in om de beschermingsafdekking op te tillen. Verwijder zorgvuldig de beschermingsafdekking. De afdekking wordt door kleine inkepingen op zijn plaats gehouden. Breek de plastic afdekking in de buurt van de inkepingen niet.
- Haal het papieren label er op dezelfde manier uit
- Vervang het papieren label en de beschermingsafdekking (2):

De afdekking of het papier kan alleen op de juiste manier worden geplaatst. Het moet het gehele papiergedeelte afdekken. Als dit niet het geval is, bel terug.

Positioneer het papierlabel, rechterzijde eerst, door dit onder de plastic inkepingen te plaatsen (c).

Breng de andere inkepingen (b) in door het papier voorzichtig in de buurt van elke inkeping te drukken.

Plaats de transparante hoes op dezelfde manier.

- Volg dezelfde methode voor elk papiergedeelte.

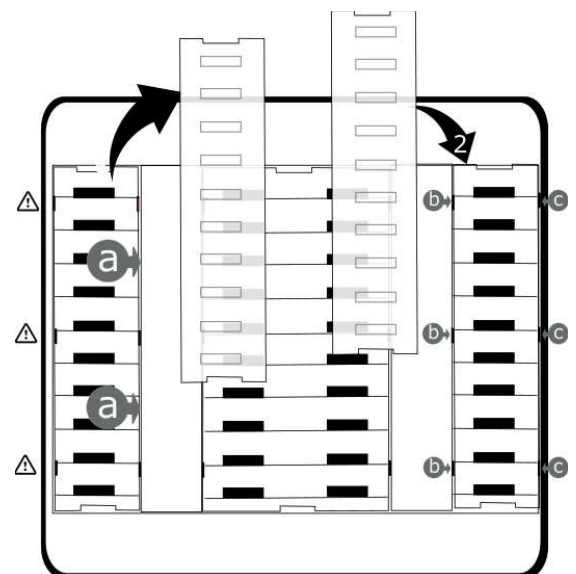

De toepassing 'LabelSet' is beschikbaar om u te helpen bij het afdrucken van papierlabels. Neem contact op met uw dealer voor meer informatie.

## 1.12 IP Touch Bluetooth® Wireless-hoorn

De Bluetooth® Wireless handset is alleen beschikbaar met compatibele Bluetooth® deskphones.



De Bluetooth®-handset in-/uitschakelen: druk lang op de toets Opnemen/ophangen.

Opnemen/ophangen: druk op deze toets om een oproep te beantwoorden of te beëindigen.

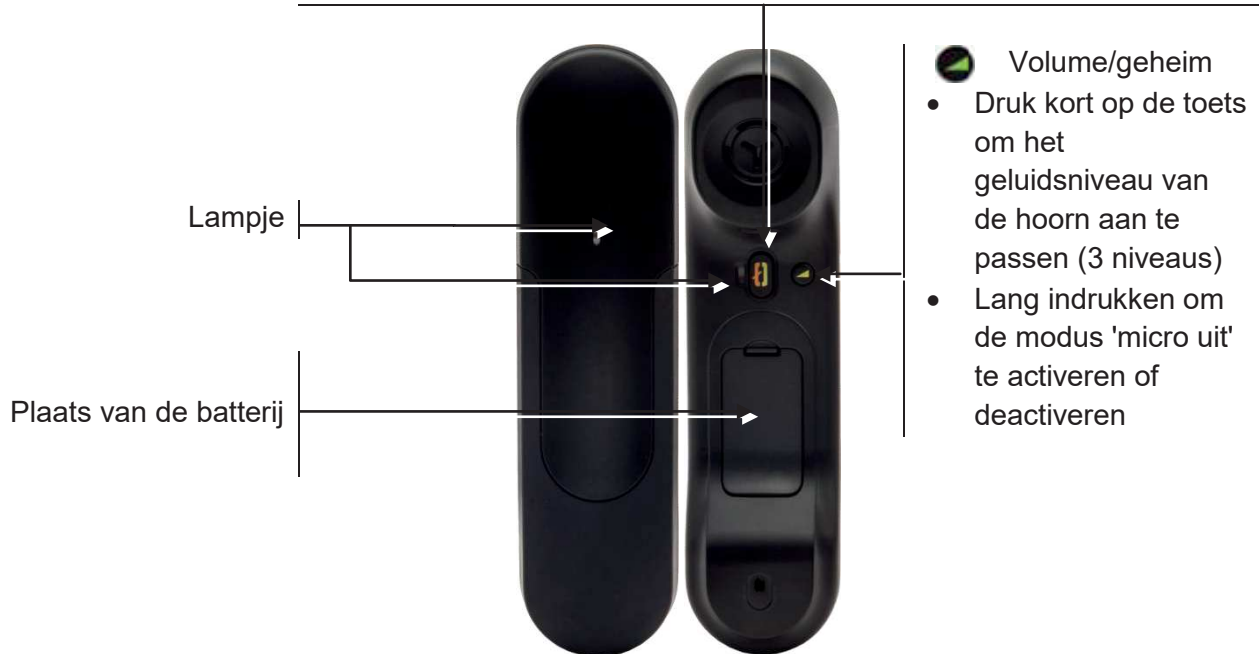

### 1.12.1 Lampje

- Uit: werkt normaal.
- Knippert groen: in communicatie.
- Brandt groen: hoorn wordt opgeladen.
- Knippert oranje: de batterij is bijna leeg of de hoorn is buiten het bereik.
- Brandt oranje: hoorn is defect.

Als de Bluetooth® handset op zijn onderstel staat, hoeft u niet op de Ophangen/Opnemen-toets te drukken om het telefoongesprek te beginnen of te beëindigen. Neem alleen de Bluetooth® handset op of zet hem op het onderstel.

### 1.12.2 De batterij van de Bluetooth®-aansluiting plaatsen of vervangen

Bij het eerste gebruik moet u de batterij op de handset aansluiten. De batterij is in het compartiment geplaatst, maar niet verbonden. Om een nieuwe batterij te installeren, volg de instructies:

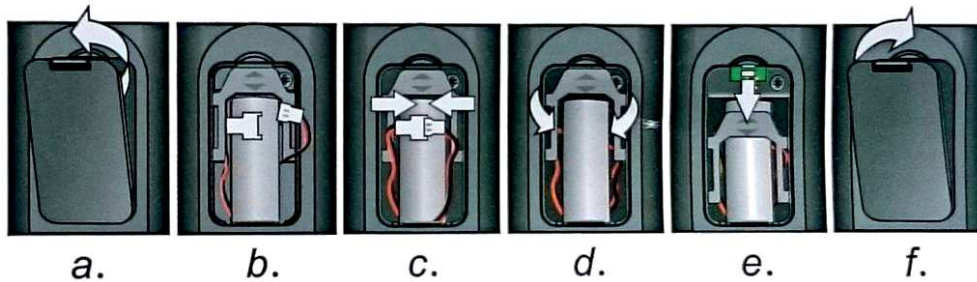



- |  |   |
|--|---|
| <p>a) Verwijder het klepje van de batterij.</p> <p>b) Neem de 2 connectoren.</p> <p>c) Monteer de 2 connectoren.</p> | <p>d) Orden de batterij, de kabel en de connectoren in het batterijcompartiment (plaats de verbonden zijde van de batterij in de onderzijde van het compartiment)</p> <p>e) Schuif het onderhoudsdeel van de batterij.</p> <p>f) Breng het afdekplaatje weer aan.</p> |
|--|---|

De batterij wordt opgeladen als de Bluetooth®-hoorn zich op het basisstation bevindt.  
De Bluetooth®-handset in-/uitschakelen: druk lang op de toets Opnemen/ophangen.  
Defecte batterijen dienen naar een verzamelpunt voor chemisch afval worden gebracht.

### 1.13 Een draadloze Bluetooth®-hoorn aansluiten (afstemming)

Deze functie is alleen beschikbaar met een compatibele Bluetooth® telefoon. Anders wordt het bijbehorende menu niet weergegeven of is dit inactief.

Voordat u een Bluetooth®-headset gebruikt, moet u deze eerst op het toestel afstemmen.

- Doe een van de volgende zaken:
  - 
  -  (lang indrukken) > *Bluetooth*
- *Apparaten zoeken*
-  Schakel de Bluetooth®-hoorn uit en druk tegelijkertijd op de twee toetsen van de hoorn (ingedrukt houden).

» Er klinkt een geluidssignaal dat bestaat uit 3 tonen en het lampje knippert groen en oranje.

» Zoeken naar Bluetooth® apparatuur. Wacht tot het herkende apparaattype en –adres wordt weergegeven.

- Selecteer de betreffende apparatuur: ALE BT Handset.
- *Toevoegen*
- Voer indien nodig de pincode van het toestel in.
- *Bevestigen* » De reeks van 3 pieptonen geeft aan dat de handset correct is geïnstalleerd. De led knippert groen of oranje afhankelijk van het oplaadniveau van de batterij.

## 1.14 Een bedrade telefoon installeren

U kunt ook een bedrade handset installeren in plaats van de draadloze Bluetooth®-handset.

- Het rubber verwijderen.
- Sluit de handset met draadverbinding op de betreffende aansluiting aan (raadpleeg de beschrijving van de telefoon).
- Zorg dat u de kabel op juiste wijze in de daarvoor bestemde ruimte plaatst.
- Schakel de Bluetooth® Wireless handset uit (druk op de toets Opnemen/Ophangen en houdt deze ingedrukt, totdat u duidelijke tonen hoort).





## 2 Telefoon gebruiken

### 2.1 Berichtenportal

Via de berichtenportal krijgt u toegang tot functies zoals oproepenhistorie, IM-berichten en gesproken berichten en kunt u deze beheren. Als er een nieuw event is (nieuwe historie, nieuw IM-bericht of nieuw gesproken bericht), knippert de berichtentoets blauw.

#### Toegang tot de berichtenportal

-  Druk op de berichtentoets om toegang te verkrijgen tot de berichtenportal.

#### Toegang tot de berichtenportal configureren

Standaard is het systeem zodanig ingesteld dat u een password moet intoetsen om toegang te verkrijgen tot de functies in de berichtenportal. Het wachtwoord wordt een aantal seconden onthouden. Wanneer u het berichtenportaal verlaat en u dit na een paar seconden opnieuw wilt oproepen, heeft u dus direct opnieuw toegang zonder dat u het wachtwoord opnieuw moet invoeren. Deze time-out is afhankelijk van de configuratie van het systeem. Neem voor aanvullende informatie contact op met uw installateur of netwerkbeheerder.

U kunt de instelling zodanig wijzigen dat u niet steeds een password hoeft in te toetsen als u naar de berichtenportal-functies wilt gaan.

-  Ga naar de berichtenportal.
- *Configureren*
- *Registratie*
- Voer uw toestel password in.
- Authenticatie aan of uit zetten.  
Aan: er is altijd een password vereist.  
Uit: er is nooit een password vereist.
-  Druk op OK om te bevestigen.

#### Opties op de berichtenportal aan het ophalen

Om de beschikbare opties (oproepenhistorie, gesproken berichten en IM-berichten) op te halen, drukt u op de betreffende softkey.





#### Bevestiging

Zodra u een nieuw event opvraagt (oproepenhistorie, gesproken berichten en IM-berichten), wordt dat automatisch bevestigd. U kunt ook ervoor kiezen om alle events te bevestigen zonder deze eerst op te vragen.

-  Ga naar de berichtenportal.
-  Druk op de betreffende softkey.
-  Druk op de softkey naast het type event dat u wilt bevestigen. Als u op de toets naast de optie 'alle' drukt, worden alle nieuwe events bevestigd. U kunt alle events ook bevestigen door op de softkey voor het vakje in de rechter bovenhoek van het scherm aan te vinken.
-  Druk op OK om te bevestigen.

## Wissen

Als u een event (oproepenhistorie, gesproken berichten en IM-berichten) heeft opgevraagd, kunt u dit daarna wissen. U kunt er echter ook voor kiezen om alle events ineens te wissen.

-  Ga naar de berichtenportal.
-  Druk op de betreffende softkey.
-  Druk op de softkey naast het type event dat u wilt wissen.
-  Druk op OK om te bevestigen.

## 2.2 De oproepenhistorie inzien

U kunt wanneer u maar wil alle beantwoorde en onbeantwoorde inkomende en uitgaande oproepen bekijken. Daartoe gaat u naar de oproepenhistorie op de berichtenportal.

-  Ga naar de berichtenportal.
- Druk op de softkey naast de oproepenhistorie-functie.

U kunt kiezen tussen alleen gemiste oproepen bekijken (tab 'gemist') en alle oproepenhistories bekijken inclusief onbeantwoorde/beantwoorde, inkomen en/of uitgaande oproepen (tab 'Alle').

### Gemiste oproepen inzien



- Selecteer het tabblad 'Gemiste oproepen'.  
Nog niet bevestigde oproepen worden vet weergegeven.
- Selecteer het logboek om door te bladeren.
-  Toon de historie.

Informatie zoals naam, telefoonnummer, datum en tijd worden weergegeven op het scherm.

U kunt ervoor kiezen om het contact te bellen, een IM-bericht naar het contact te sturen, het contact op te slaan in het persoonlijke telefoonboek of de historie te wissen.



### Alle gemiste oproepen bevestigen:

Zodra een nieuwe historie is bekeken, wordt deze automatisch bevestigd. U kunt ook ervoor kiezen om alle nieuwe gemiste oproepen te bevestigen zonder deze eerst op te vragen.

-  Druk op de betreffende softkey.
-  Druk op de betreffende softkey.

Alle gemiste oproepen worden bevestigd.

### Alle gemiste oproepen wissen:

-  Druk op de betreffende softkey.
-  Druk op de betreffende softkey.
-  Druk op OK om te bevestigen.  
Alle gemiste oproepen worden gewist.



**Alle gesprekken inzien**

- Selecteer het tabblad "Alles".

Alle oproepen worden weergegeven met een pictogram dat informatie geeft over het type oproep.  
Kleurenscherm:

	Aangenomen uitgaande oproepen		Alle aangenomen inkomende oproepen
	Niet aangenomen uitgaande oproepen		Niet aangenomen inkomende oproepen

Zwart/wit-scherm:

	Aangenomen uitgaande oproepen		Alle aangenomen inkomende oproepen
	Niet aangenomen uitgaande oproepen		Niet aangenomen inkomende oproepen

- Gebruik de pijltjestoetsen omhoog en omlaag om de historie te kiezen die u wilt bekijken.
-  Toon de historie.

Informatie zoals naam, telefoonnummer, datum en tijd worden weergegeven op het scherm.

U kunt ervoor kiezen om het contact te bellen, een IM-bericht naar het contact te sturen, het contact op te slaan in het persoonlijke telefoonboek of de historie te wissen.

**Alle gemiste oproepen bevestigen:**





- Druk op de betreffende softkey.
  - Druk op de betreffende softkey.
- Alle gemiste oproepen worden bevestigd.

**Alle oproepenhistories wissen:**

- Druk op de betreffende softkey.
  -  Druk op de betreffende softkey.
  - Druk op OK om te bevestigen.
- Alle oproepenhistories worden gewist.

## 2.3 Bellen

Doe een van de volgende zaken:

- Kies rechtstreeks het nummer voor uw oproep.
- Hoorn opnemen > Typ het bestemmingsnummer.
-  Druk op de toets hoorn ophangen/hoorn opnemen van het Bluetooth® toestel (IP Touch Bluetooth® Wireless-hoorn) > Bel het bestemmingsnummer.
-  Hands-free > Bel het bestemmingsnummer.
- Geprogrammeerde lijntoets.
- Kiezen op naam (toets de eerste letters van de naam van het contact in via de lettertoetsen en druk op OK om het zoeken te starten).
-  Vanuit oproepenhistorie nadat toegang is verkregen tot de berichtenportal.
-  Kies het laatste nummer opnieuw.

Om een externe oproep te doen, draait u de toegangscode voor buitenlijnen alvorens u het nummer van uw contactpersoon draait.

De duur van uw externe oproep kan door de beheerder worden beperkt. In dit geval hoort u een pieptoon en/of verschijnt er 20 seconden voor het einde van het telefoongesprek een bericht op het scherm.







### 2.3.1 Als de interne of externe gesprekspartner niet antwoordt

Doe een van de volgende zaken:

- *Intercom*: Een berichtomroep uitzenden over de luidspreker van het vrije interne toestel.
- *ATB*: Standaard ingestelde code voor de functie 'Bedieningstoestel oproep'.
- *Tekst*: Het (interne of externe) nummer opslaan om dit later opnieuw te bellen.

## 2.4 Een oproep ontvangen

Als u een oproep ontvangt, kunt u:

- De hoorn oppakken om de oproep aan te nemen.
-  /  /  Op de toets 'oproep aannemen'• , 'luidspreker'• of 'lijn'• drukken om de oproep in handsfree-modus aan te nemen.
-  Druk op de toets Ophangen/opnemen van de Bluetooth-handset om de oproep aan te nemen (als de handset niet op het onderstel staat) - IP Touch Bluetooth® Wireless-hoorn.
-  /  Selecteer het pictogram voor de inkomende oproep. Op het touchscreen kunt u het pictogram selecteren om informatie over de inkomende oproep weer te geven. U kunt in de buurt van het pictogram vegen (extern vrij gebied) om de weergegeven oproep direct te beantwoorden.
- *Antwoorden*

## 2.5 Telefoneren in de modus Handsfree

### 2.5.1 Toestel in de ruststand

-  Kort indrukken >> Uw toestel werkt in de functie hands-free.
-  Gesprek beëindigen.

### 2.5.2 Tijdens de verbinding

- Tijdens een gesprek
-  Kort indrukken >>  Uw toestel werkt in de functie hands-free.

U kunt tijdens het gesprek de hoorn van de haak nemen zonder het gesprek te onderbreken.

## 2.6 Tijdens het gesprek de luidspreker inschakelen (hoorn van de haak)

- Tijdens een gesprek.
-  Inschakelen van de luidspreker >>  >> De toets gaat branden.
-   Pas het volume aan door op de volumetoetsen te drukken (aantal niveaus: 7).
-  Uitschakelen van de luidspreker >>  >> De toets brandt niet meer.

Met een korte druk op de toets Luidspreker schakelt u naar de modus Handsfree (het lampje brandt onafgebroken).

## 2.7 Contact bellen via de zoeken op naam-functie



U kunt een contact bellen via de zoeken op naam-functie. Met deze functie kunt u een contact direct bellen op het zakelijk telefoonnummer via de contactkaart kunt u deze ook op een ander telefoonnummer bellen.

De functie voor zoeken op naam biedt twee modi:

- **Internal:** Normaal zoeken in het bedrijfstelefoonboek.
- **Unified:** Voorspellend zoeken in het bedrijfstelefoonboek.



Let erop dat het voorspellend zoeken ervoor zorgt dat u geen toegang meer hebt tot het visitekaartje, waardoor u de contactpersoon alleen via zijn bedrijfstelefoon kunt bellen.

Schakelen tussen de twee modi:

- Druk op een letter om de functie voor kiezen op naam te openen.
-   **Opties**
- De huidige modus wordt weergegeven.
- Selecteer de nieuwe modus:
  - **Internal:** De interne telefoonboekmodus is ingeschakeld.
  - **Unified:** De gemeenschappelijke telefoonboekmodus is ingeschakeld.
  - **OK:** Blijf in de huidige modus.

### 2.7.1 Een contactpersoon bellen via het gemeenschappelijke telefoonboek

- Voer de eerste letter van de achternaam van uw contactpersoon in.  
Bij het intoetsen van de naam kunt u het zoeken uitbreiden door de eerste letters van de voornaam toe te voegen nadat u het # symbool heeft in gevoerd of drukt op: **Voornaam**
-  Zoeken starten.
- Een lijst met zoekresultaten verschijnt op het scherm. Van elk contact wordt naam en zakelijk telefoonnummer vermeld.

- Doe een van de volgende zaken:
  -  Scrol en selecteer uw contactpersoon in de lijst met overeenkomende namen.
  -  Wijzig de zoekopdracht.

### Bel uw contact op het zakelijk telefoonnummer

- Druk op de sneltoets die gekoppeld is aan het telefoonnummer van het bedrijf.

### Bel uw contact op een ander telefoonnummer (via contactkaart):

- Druk op de softkey naast de naam van het contact:  
De contactkaart wordt geopend en de informatie van het betreffende contact worden getoond: voor- en achternaam, beschikbare telefoonnummers (zaak, mobiel, thuis), e-mailadres, IM-adres en bedrijfsnaam.
- Scroll door het scherm met de pijltjestoetsen omhoog en omlaag en plaats de cursor op het telefoonnummer van het contact dat u wilt bellen.
-  U kunt de oproep starten.

Via de contactkaart kunt u ook een IM-bericht verzenden.

-  Gebruik de Handleidingtoets om informatie te tonen die verkort wordt weergegeven.

U kunt wisselen van zoeken op naam naar anticiperend zoeken door gecombineerde telefoonlijsttoegang op 'Uit' te zetten in het instellingenmenu (beschikbaar zodra zoeken op naam is gestart). Houd er rekening mee dat anticiperend zoeken inhoudt dat u geen toegang krijgt tot de contactkaart en het contact dus uitsluitend op het zakelijk nummer kunt bellen en geen IM-berichten daarheen kunt sturen.

### 2.7.2 Een contactpersoon bellen via het interne telefoonboek (voorspellend zoeken)

- Voer de eerste letter van de achternaam van uw contactpersoon in. Als u de eerste letters van de naam van uw contactpersoon invoert, wordt vanzelf de volledige naam weergegeven. In deze modus voert u elke letter van de naam in door één keer te drukken op de betreffende lettertoets van het toetsenbord.
- Zodra u een teken invoert, gaat de zoekopdracht van start (voorspellende zoekfunctie). Het aantal overeenkomende namen wordt weergegeven.
- Doe een van de volgende zaken:
  -  Geef de voorafgaande en volgende namen weer.
  -  Druk op de OK-toets om het gesprek met de weergegeven contactpersoon te starten (bedrijfstelefoonnummer).
  -  Wijzig de zoekopdracht.

U kunt naar de andere zoekmodus schakelen door deze in te schakelen in het optiemenu (beschikbaar wanneer een zoekopdracht op naam wordt gestart).

Deze functionaliteit hangt af van de systeemconfiguratie. Neem zo nodig contact op met uw systeembeheerder...

## 2.8 Bellen via geprogrammeerde oproeptoetsen (Pers. pagina /Toetsen f1 en f2 /Add-on module)

Als u een directe oproeptoets hebt geprogrammeerd, selecteer deze om de oproep te maken.

## 2.9 Monitoren van oproepen via uw voicemail

Door middel van deze functie kunt u de oproepen monitoren die binnenkomen op uw voicemail. Wanneer iemand een bericht inspreekt, kunt u met hem of haar in verbinding treden. Deze functionaliteit hangt af van de systeemconfiguratie. Neem zo nodig contact op met uw systeembeheerder.



### 2.9.1 Activeren van de monitorfunctie

- Geprogrammeerde toets Schakelen naar voicemail.
- Voer uw toestel password in.
- Zelfde toets om het beluisteren te beëindigen en de monitorfunctie te deactiveren.

### 2.9.2 Wanneer er een oproep binnenkomt

Hoort u de persoon een bericht inspreken.

Doe een van de volgende zaken:



-  Hands-free om de oproep te beantwoorden.
- Hoorn opnemen.
-  Om alleen het beluisteren te stoppen.

## 2.10 Nummerherhaling

### 2.10.1 Herhalen laatst gekozen nummer.

-  (kort indrukken). **>>** Laatste nummer herhalen.

### 2.10.2 Laatste tien gebelde nummers onthouden

-  (lang indrukken).
- Selecteer het nummer dat u opnieuw wilt bellen uit de laatste 10 gebelde nummers.
-  of **OK** U kunt de oproep starten.

Deze functie is ook toegankelijk via het menu:

- Toegankelijk via de pagina 'Menu'.
- *Uitgaande opr.*
- Selecteer het nummer dat u opnieuw wilt bellen uit de laatste 10 gebelde nummers.

## 2.11 Automatisch terugbellen activeren wanneer het gekozen interne toestel in gesprek is

- Intern toestel in gesprek.
- *Terugbellen* **>>** Het verzoek om terug te bellen wordt weergegeven.
- 

Automatisch terugbellen is niet beschikbaar als het toestel van de relatie niet-bezet is of als u in de wachtstand wordt gezet als het toestel bezet is.

## 2.12 Automatisch terugbellen aan het annuleren

- Wanneer uw telefoon afgaat.
- *Terugbellen* **>>** *Er wordt een bericht weergegeven dat het verzoek om terug te bellen is geannuleerd.*

U kunt het terugbelverzoek alleen annuleren als het contact dat u probeerde te bellen de lijn heeft vrijgegeven.

## 2.13 Intercomgesprekken ontvangen

U kunt gesprekken beantwoorden zonder de hoorn van de haak te nemen. Wanneer u een gesprek ontvangt, wordt u automatisch verbonden in de handsfree-modus. Op het scherm kunt u zien door wie u wordt gebeld.

### Om te activeren Toestel in de ruststand:

-  >> Het corresponderende lampje gaat branden.

Als uw beller ophangt, blijft de interfoonmodus actief.

### Om te deactiveren Toestel in de ruststand:

-  >> De LED van de toets gaat uit.

## 2.14 DTMF-signalen verzenden

Tijdens een gesprek dient u soms tooncodes te verzenden, bijvoorbeeld voor een automatische telefoniste of voor het beluisteren van een antwoordapparaat op afstand.

- Tijdens een gesprek.
- *DTMF verz.*
- Voer DTMF-code in.

Bij het beëindigen van de verbinding, wordt de functie automatisch beëindigd.

## 2.15 Microfoon uitschakelen tijdens het gesprek



U kunt uw gesprekspartner wel horen, maar hij/zij kan u niet horen.

U kunt uw gesprekspartner wel horen, maar hij/zij kan u niet horen.

### 2.15.1 Van de telefoon

- Tijdens een gesprek.
-  Microfoon uitschakelen >> De toets Microfoon uitschakelen knippert.
-  Het gesprek hervatten >> De toets Microfoon uitschakelen knippert niet meer.

### 2.15.2 Van de Bluetooth® ontvanger (Draadloze Bluetooth®-handset)

-  Druk op de volumetoets/geheime toets van de hoorn (lang indrukken) >> De toets Microfoon uitschakelen knippert.
-  Druk op de volumetoets/geheime toets van de hoorn (lang indrukken) >> De toets Microfoon uitschakelen knippert niet meer.





## 2.16 Een IM-bericht verzenden naar een contact

U kunt een IM-bericht naar een contact sturen door daarvan het telefoonnummer of de naam in te toetsen.

### 2.16.1 Een IM-bericht verzenden via de zoeken op naam-functie



-  Ga naar de berichtenportal.
- *IM verz.*
- Voer indien nodig uw wachtwoord in.
- Voer de eerste letters van de naam in.  
Bij het intoetsen van de naam kunt u het zoeken uitbreiden door de eerste letters van de voornaam toe te voegen nadat u het # symbool heeft in gevoerd of drukt op: *Voor naam*.
-  Zoeken starten.
- Een lijst met zoekresultaten verschijnt op het scherm. Van elk contact wordt naam en zakelijk telefoonnummer vermeld.
- Druk op de softkey naast de naam van het contact:  
De contactkaart wordt geopend en de informatie van het betreffende contact worden getoond: voor- en achternaam, beschikbare telefoonnummers (zaak, mobiel, thuis), e-mailadres, IM-adres en bedrijfsnaam.
- Scroll door het scherm met de pijltjestoetsen omhoog en omlaag en plaats de cursor op het IM-adres.
-  Ga naar de IM-bericht schrijfmodus.
- Schrijf het te verzenden bericht.
-  Verzend het IM-bericht.

### 2.16.2 Een IM-bericht verzenden via het telefoonnummer

-  Ga naar de berichtenportal.
- *IM verz.*
- Voer indien nodig uw wachtwoord in.
- Toets het telefoonnummer van uw contact in.
-  Ga naar de IM-bericht schrijfmodus.
- Schrijf het te verzenden bericht.
-  Verzend het IM-bericht.

### 2.16.3 Status van de IM-berichten





Zodra het IM-bericht is verzonden, wordt dit bericht opgeslagen onder de tab 'Verzonden' van de IM-bericht optie in de berichtenportal. De status van het bericht is als volgt:

	IM-bericht is verzonden maar nog niet afgeleverd.
	IM-bericht is afgeleverd.
	IM-bericht is gelezen.



## 2.17 Antwoorden met een IM-bericht

U kunt IM-berichten naar uw contacten verzenden als u een IM-bericht of gesproken bericht daarvan heeft ontvangen ook kunt u een IM-bericht verzenden vanuit de oproepenhistorie.



### 2.17.1 Een IM-bericht beantwoorden

-  Ga naar de berichtenportal.
- Kies de IM-bericht functie door op de betreffende softkey te drukken.
- Voer indien nodig uw wachtwoord in.
- Gebruik de pijltjestoetsen naar links en rechts om naar een van de volgende tabs te gaan: nieuwe berichten, ontvangen berichten, verzonden berichten of alle berichten.
- Gebruik de pijltjestoetsen omhoog en omlaag om de cursor op het IM-bericht te zetten dat u wilt beantwoorden.
-  Selecteer het IM-bericht.
-  Beantwoord het IM-bericht door op de betreffende softkey te drukken.
- Schrijf het te verzenden bericht.
-  Verzend het IM-bericht.

### 2.17.2 Een gesproken bericht beantwoorden



-  Ga naar de berichtenportal.
- Kies de gesproken bericht functie door op de betreffende softkey te drukken.
- Voer indien nodig uw wachtwoord in.
- Gebruik de pijltjestoetsen naar links en rechts om naar een van de volgende tabs te gaan: nieuw gesproken bericht of alle gesproken berichten.
- Gebruik de pijltjestoetsen omhoog en omlaag om de cursor op het gesproken bericht te zetten dat u wilt beantwoorden met een IM-bericht.
- Zodra de gegevens van het gesproken bericht verschijnen op het scherm, druk dan op de softkey voor het IM-bericht.
- Schrijf het te verzenden bericht.
-  Verzend het IM-bericht.

### 2.17.3 Antwoorden vanuit de oproepenhistorie

-  Ga naar de berichtenportal.
- Druk op de softkey naast de oproepenhistorie-functie.
- Voer indien nodig uw wachtwoord in.
- Gebruik de pijltjestoetsen naar links en rechts om naar een van de volgende tabs te gaan: gemiste oproepen of alle oproepen.
- Gebruik de pijltjestoetsen omhoog en omlaag om de cursor op de oproepenhistorie te zetten die u wilt inzien.
-  Kies de oproepenhistorie.
- Zodra de gegevens van de oproepenhistorie verschijnen op het scherm, druk dan op de softkey voor het IM-bericht.
- Schrijf het te verzenden bericht.
-  Verzend het IM-bericht.

## 2.18 IM-berichten inzien

U wordt gewaarschuwd als zich een nieuw event voordoet de berichtentoets gaat dan knipperen.

-  Ga naar de berichtenportal.
- Kies de IM-bericht functie door op de betreffende softkey te drukken.
- Voer indien nodig uw wachtwoord in.
- Gebruik de pijltjestoetsen naar links en rechts om naar een van de volgende tabs te gaan: nieuwe berichten, ontvangen berichten, verzonden berichten of alle berichten.
- Gebruik de pijltjestoetsen omhoog en omlaag om de cursor op het IM-bericht te zetten dat u wilt lezen.
-  Selecteer het IM-bericht.
- Zodra het IM-bericht is gelezen, kunt u:

 ← Beantwoord het IM-bericht door op de betreffende softkey te drukken.

 dit wissen door op de betreffende softkey te drukken.



 Druk op OK om de verzender van het IM-bericht te bellen.

Zodra een bericht is gelezen, verandert de status daarvan van ongelezen naar gelezen aan beide zijden (ontvangerzijde en verzenderzijde).

U kunt de filtertoets gebruiken om berichten verzonden door of naar een bepaald contact op te vragen. Als u bijvoorbeeld op een bericht verzonden door een contact staat, kunt u de filtertoets gebruiken om uitsluitend berichten verzonden naar of door dat contact te bekijken.



### Nieuwe IM-berichten bevestigen

Zodra een nieuw IM-bericht is gelezen, wordt deze automatisch bevestigd. U kunt ook ervoor kiezen om alle nieuwe IM-berichten te bevestigen zonder deze eerst te lezen.

-  Druk op de betreffende softkey.
-  Druk op de betreffende softkey.  
Alle nieuwe IM-berichten worden bevestigd

### IM-berichten wissen

Bij het bekijken van IM-berichten kunt u ervoor kiezen om de berichten opgeslagen onder volgende tabs te wissen: nieuw, verzonden, ontvangen of alle berichten.





-  Druk op de betreffende softkey.
-  Druk op de betreffende softkey.
-  Akkoord.

## 3 Tijdens een gesprek

### 3.1 Een tweede gesprek aangaan tijdens een huidig gesprek

Tijdens een gesprek.

Doe een van de volgende zaken:

- Kies rechtstreeks het nummer voor uw oproep.
- Op naam kiezen.
- *Nieuwe opr* > Nummer van tweede gesprekspartner.
- *Nieuwe opr* > *Uitgaande opr.* > Een nummer uit de laatste 10 gekozen nummers selecteren.
- *Nieuwe opr* > *Snelkeuze* > De geprogrammeerde toets selecteren.
-  (lang indrukken) of   / Pagina menu / *Uitgaande opr.* / Een nummer uit de laatste 10 gekozen nummers selecteren.
-   / Pers. pagina / Geprogrammeerde lijntoets.
- De eerste gesprekspartner wordt in de wachtstand gezet.





#### 3.1.1 Uw tweede oproep annuleren

Doe een van de volgende zaken:

- De handset ophangen.
-  Toets 'ophangen' (Indien in handsfree-modus).

#### 3.1.2 Het gesprek in de wacht hervatten



Doe een van de volgende zaken:

-   Selecteer het pictogram voor de inkomende oproep. Op het touchscreen kunt u het pictogram selecteren om informatie over de inkomende oproep weer te geven. U kunt in de buurt van het pictogram vegen (extern vrij gebied) om de weergegeven oproep direct te beantwoorden.
-  Hands-free om de oproep te beantwoorden.
- Hoorn opnemen.
-  Toets Oproep starten.

U bent in weer gesprek met uw eerste gesprekspartner.

Hang in geval van een foute handeling op: Uw toestel belt en u krijgt uw eerste gesprekspartner weer aan de lijn.

## 3.2 Een tweede oproep beantwoorden tijdens een gesprek

- Tijdens het gesprek probeert iemand anders u te bellen. De naam of het nummer van de beller wordt gedurende enkele seconden weergegeven.
- Gebruik een van de volgende methoden om de weergegeven oproep te beantwoorden.
  -   Lijntoets waarvan de icoon knippert. Op het touchscreen kunt u het pictogram selecteren om informatie over de inkomende oproep weer te geven. U kunt in de buurt van het pictogram vegen (extern vrij gebied) om de weergegeven oproep direct te beantwoorden.
  - [Info](#) of [Wachtrij](#) > [Antwoorden](#)
- De eerste gesprekspartner wordt in de wachtstand gezet.





### 3.2.1 Uw tweede oproep annuleren

Doe een van de volgende zaken:

- De handset ophangen.
-  Toets 'ophangen' (Indien in handsfree-modus).

### 3.2.2 Herstel de relatie in de wachtstand

Doe een van de volgende zaken:

-   Selecteer het pictogram voor de inkomende oproep. Op het touchscreen kunt u het pictogram selecteren om informatie over de inkomende oproep weer te geven. U kunt in de buurt van het pictogram vegen (extern vrij gebied) om de weergegeven oproep direct te beantwoorden.
-  Hands-free om de oproep te beantwoorden.
- Hoorn opnemen.
-  Toets Oproep starten.



U bent in weer gesprek met uw eerste gesprekspartner.

Hang in geval van een foute handeling op: Uw toestel belt en u krijgt uw eerste gesprekspartner weer aan de lijn.

## 3.3 Afwisselend spreken met twee gesprekspartners (wisselgesprek)

Tijdens uw gesprek staat een tweede gesprekspartner in wachtstand.

Doe een van de volgende zaken:

-   Selecteer het pictogram voor oproep in wacht vanuit het gespreksscherm. Op het touchscreen kunt u het pictogram selecteren om informatie over de inkomende oproep weer te geven. U kunt in de buurt van het pictogram vegen (extern vrij gebied) om de weergegeven oproep direct te beantwoorden.
- [Antwoorden](#)
- Druk op de toets Terug/Verlaten om de pagina Perso weer te geven. Selecteer de oproep die in de wacht staat.

» Uw eerste gesprek staat in de wacht.

## 3.4 Doorverbinden van een gesprek

Om uw gesprekspartner naar een ander toestel door te verbinden.

**U staat in verbinding met een eerste relatie**

- Een ander opbellen tijdens het gesprek » De eerste gesprekspartner wordt in de wachtstand gezet.
- U kunt de oproep onmiddellijk doorschakelen of wachten totdat uw contactpersoon antwoordt voordat u de oproep doorschakelt.
- [Transfer](#)
- De twee relaties zijn verbonden.

**U staat in verbinding met een eerste relatie. Een tweede relatie staat in de wachtstand.**

- U wilt het gesprek tot stand brengen tussen de eerste en tweede relatie.
- *Transfer*
- De twee relaties zijn verbonden.

De mogelijkheid voor doorverbinden van twee externe gesprekken is afhankelijk van de geprogrammeerde toestelfaciliteiten.

**3.5 Een gesprek doorschakelen naar voicemail**

Hiermee kunt u tijdens de verbinding een contactpersoon doorverbinden naar de mailbox van een andere contactpersoon

- *VMUdoorverb*
- Nummer van tweede gesprekspartner.

**3.6 Gelijktijdig spreken met 2 interne en/of externe gesprekspartners (conferentie)**

- Kies tijdens uw gesprek een tweede deelnemer (intern / extern):
- *Conferentie* >> U bent in conferentiegesprek.

**3.6.1 De conferentie annuleren en de laatst actieve oproep voor de conferentie herstellen (de andere is in wacht) (Als de conferentie is ingeschakeld)**

- *xConferentie*

**3.6.2 Gesprek met alle beëindigen (Als de conferentie is ingeschakeld)**

Doe een van de volgende zaken:



-  Hang op.
- De handset ophangen.

**3.6.3 Indien u de verbinding van uw beide gesprekspartners na de conferentie wilt laten voortduren**

- *xConferentie*
- *Transfer*



**3.7 Een gesprek in de wacht zetten**

Tijdens een gesprek wilt u de oproep in de wacht zetten en deze later op dezelfde telefoon hervatten.

- Tijdens een gesprek.
- *Wacht* >> Uw gesprekspartner wordt in de wachtstand gezet  .

**Herstel de relatie in de wachtstand**

Doe een van de volgende zaken:

- hang op, uw telefoon gaat over, beantwoordt de oproep.
-   Selecteer het pictogram voor oproep in wacht vanuit het gespreksscherm. Op het touchscreen kunt u het pictogram selecteren om informatie over de inkomende oproep weer te geven. U kunt in de buurt van het pictogram vegen (extern vrij gebied) om de weergegeven oproep direct te beantwoorden.
- *Antwoorden*
- Druk op de toets Terug/Verlaten om de pagina Perso weer te geven. Selecteer de oproep die in de wacht staat.

## 3.8 Een extern gesprek parkeren

U kunt een extern gesprek parkeren om het gesprek hierna op een ander toestel te hervatten:

- Tijdens een gesprek.
- *Opr parker.*

### 3.8.1 Om het geparkeerde gesprek te hervatten

- Toegankelijk via de pagina 'Menu'.
- *PickUp* > *Opheffenprk*

Als het geparkeerde gesprek niet binnen een bepaalde tijd hervat wordt (standaard ingesteld op 1 mn 30), wordt de oproep naar het bedieningstoestel doorverbonden.

## 3.9 Opschakelen/inbreken in een ander gesprek

Het toestel dat u opbelt is in gesprek. Als dit toestel niet 'beschermd' is en als u hiertoe de bevoegdheid heeft, kunt u inbreken in het gesprek:

- *↔Opschakelen*
- Dezelfde toets om terug te gaan (*×Opschakelen*).

### 3.9.1 Bescherming tegen opschakelen

- Druk op een geprogrammeerde (directe oproep) toets.
- Nummer intoetsen.

De beveiliging verdwijnt weer wanneer u het gesprek verbreekt.

## 3.10 Een nummer opslaan



Als u een nummer onder een oproeptoets wilt vastleggen tijdens een verbinding:

Tijdens een gesprek.

- *Opslijst*
- Druk op een oproeptoets op de pagina Toestel.
- Voer de naam in van uw gesprekspartner.
- Bevestigen.

## 3.11 Geluidsvolume aanpassen

Als u het volume van de luidspreker of de hoorn wilt afstellen tijdens een verbinding:

- Tijdens een gesprek.
-   Geluidsvolume aanpassen.

## 4 'Meet me'-conferentie

De functie 'Meet me' wordt gebruikt voor het instellen van conferenties met maximaal 6 personen: de 'leider' van de conferentie (die het recht heeft om de conferentie te starten) en de deelnemers (maximaal 5) die voor de conferentie bijeenkomen.

### 4.1 Een 'Meet me'-conferentie starten

Voordat u deelnemers aan de conferentie kunt uitnodigen, moet u eerst een tijdstip bepalen voor de vergadering en de deelnemers de toegangscode sturen.

- Neem de hoorn van de haak.
- Voer de activeringscode voor de 'Meet me'-conferentie in. Deze code wordt door de beheerder ingesteld tijdens de systeemconfiguratie. U moet zo nodig contact opnemen met de systeembeheerder.
- Voer uw telefoonnummer in (intern).
- Voer uw toestel password in.
- Voer de toegangscode voor de conferentie in.

De conferentie is ingesteld. Deelnemers moeten deze toegangscode invoeren om aan de vergadering deel te nemen. Stuur de toegangscode voor de meeting naar de deelnemers.

Als u door het systeem wordt gevraagd om een code of een wachtwoord in te voeren, krijgt u 3 pogingen voordat het systeem uw verzoek weigert.

Oproepnummer voor het activeren van de 'Meet me'-conferentie: dit oproepnummer wordt door de conferentieleider gebruikt als deze een conferentie wil starten vanaf een extern toestel. Dit nummer moet vooraf ingesteld zijn door de systeembeheerder.

### 4.2 Deelnemen aan een 'Meet me'-conferentie

Als de conferentie door de conferentieleider is ingesteld, kunnen de deelnemers zich aanmelden bij de 'Meet me'-conferentie (maximaal 5 deelnemers).

- Neem de hoorn van de haak.
- Voer de deelnamecode voor de 'Meet me'-conferentie in. Deze code wordt door de beheerder ingesteld tijdens de systeemconfiguratie. U moet zo nodig contact opnemen met de systeembeheerder.
- Voer de toegangscode voor de conferentie in.  
Toegangscode voor de conferentie: een uit 4 cijfers bestaande code die door de conferentieleider wordt gedefinieerd en aan de deelnemers wordt verzonden, zodat zij kunnen deelnemen aan de conferentie.

U bent in conferentiegesprek.

Als de conferentieleider ophangt, wordt alle communicatie verbroken.

Het oproepnummer voor deelname aan de 'Meet me'-conferentie: met dit nummer kunnen deelnemers zich bij een conferentie voegen vanaf een extern toestel.

Er is een piep hoorbaar als een deelnemer zich bij de conferentie voegt. 2 piepen zijn hoorbaar als een deelnemer de conferentie verlaat.

U kunt niet deelnemen aan een conferentie als het maximumaantal deelnemers al bereikt is.

Als de conferentie nog niet is ingesteld door de conferentiebeheerder, wordt u in de wacht geplaatst totdat de conferentie wordt gestart (maximaal 5 minuten).

Als u de conferentie niet rechtstreeks kunt bereiken, moet u eerst een interne gebruiker of een automatische telefonist bellen. Hiermee wordt het oproepnummer gekozen voor deelname aan de 'Meet me'-conferentie, waarna uw gesprek wordt doorgeschakeld (10 seconden).



# 5 De Ondernemingsgeest

## 5.1 Het ontvangen van oproepen van toestellen onder supervisie

Om de beltoon te horen van de oproepen die naar een ander toestel worden gestuurd:

- Geprogrammeerde toets 'Groeps Supervisie'.
- Zelfde toets om op te heffen.

## 5.2 Beantwoorden van een algemene oproep

Wanneer de telefoniste afwezig is, hoort u bij externe oproepen die voor haar zijn bestemd een algemene beltoon. Om die oproepen te beantwoorden:

- Toegankelijk via de pagina 'Menu'.
- *PickUp* > *Algemenebel*

## 5.3 Chef/Secretaresse schakeling

Door het systeem te programmeren, kunt u 'directeur/secretaresse'-groepen vormen, waarbij de oproepen van de directeur naar één of meerdere secretarissen worden gestuurd.

### 5.3.1 Vanaf het toestel van de directeur of de secretaresse

- Geprogrammeerde toets 'ChfSec' >> Uw oproepen komen terecht bij de secretaresse.
- Zelfde toets om op te heffen.

De Chef/Secretaresse-schakeling wordt weergegeven op het display van het chef-toestel en door de icoon van de geprogrammeerde toets 'ChfSec'.

## 5.4 Beantwoorden van een oproep bestemd voor een ander toestel

U hoort een telefoon in een ander kantoor rinkelen waar niemand kan opnemen. Als u hiervoor de toelating heeft, kunt u vanaf uw eigen telefoon de oproep beantwoorden.

### 5.4.1 Als het toestel tot dezelfde pick-upgroep hoort als de uwe

- Geprogrammeerde toets Pick-up door groep.

### 5.4.2 Als het toestel niet tot dezelfde groep hoort als de uwe

- Toegankelijk via de pagina 'Menu'.
- *PickUp* > *Toestelnr.*
- Typ het nummer van de telefoon die in gesprek is.



Door de programmering van het systeem kunnen bepaalde toestellen beschermd zijn tegen pickup-mogelijkheden.

## 5.5 Bij iedere externe oproep die naar de telefooncentrale wordt gestuurd, zal uw toestel rinkelen en kunt u de oproep beantwoorden

- Geprogrammeerde toets 'TslMonit'.
- Uw toestel belt tegelijkertijd met het bedieningstoestel.
- Zelfde toets om op te heffen.

### 5.5.1 Bij iedere oproep voor de telefooncentrale

Op uw toestel wordt een oproep voor het bedieningstoestel gesignaleerd.

- Neem de hoorn van de haak.
-  / 
- Geprogrammeerde toets 'TslMonit'.

## 5.6 Toestelgroepen

### 5.6.1 Naar toestellen van een groep bellen

Sommige toestellen kunnen van een groep deel uitmaken. U kunt ze opbellen door het nummer van de groep in te toetsen.

- Neem de hoorn van de haak.
- Nummer van de groep die moet worden gebeld.

### 5.6.2 Tijdelijk uw toestelgroep verlaten /Naar uw groep terugkeren

- Geprogrammeerde toets Groep terugnemen.
- Voer uw groepsnummer in.

Het feit dat een toestel tot een toestelgroep behoort, is van geen enkele invloed op de rechtstreekse oproepen. U kunt nog altijd een specifiek toestel binnen een groep bellen, door het eigen toestelnummer hiervan te kiezen.

## 5.7 Een persoon binnen het bedrijf op zijn pager opbellen

Uw gesprekspartner neemt niet op en u weet dat hij over een pager beschikt:

- Geprogrammeerde toets Pageroproep.
- Het display geeft aan dat de paging oproep is geaccepteerd.

Uw gesprekspartner kan de oproep beantwoorden via een willekeurig intern toestel.

## 5.8 Beantwoorden van pager-oproepen

U kunt de oproep beantwoorden vanaf een willekeurig intern toestel.

Uw pager signaleert een oproep.

- Geprogrammeerde toets Antwoord op pageroproep.
- Voer uw groepsnummer in.



## 5.9 Iemand op zijn luidspreker opbellen

De persoon binnen het bedrijf neemt niet op. U kunt, als u daarvoor de toelating heeft, op afstand zijn 'hoorn van de haak nemen':

- Intern toestel in gesprek.
- *Intercom*

U bent nu te horen op de luidspreker van uw gesprekspartner (als deze over de functie handsfree beschikt).





## 5.10 Een kopie van een gesproken bericht verzenden

-  Ga naar de berichtenportal.
- Druk op de softkey naast de gesproken berichten-functie.
- Gebruik de pijltjestoetsen naar links en naar rechts om de tab te selecteren die u wilt bekijken (nieuw of alle berichten).
- Gebruik de pijltjestoetsen omhoog en omlaag om de cursor op het gesproken bericht te zetten dat u wilt verzenden.
-  Selecteer het te verzenden bericht.
- *Kopiesturen*
- Typ het nummer van degene die u wilt spreken.
- 
- *Ber.zenden*

Wanneer u een kopie van het bericht stuurt, kunt u ook een opmerking aan het bericht toevoegen.

- *Opname*
- Starten van de opname van de toelichting.
- *Einde*
- 

## 5.11 Een gesproken bericht versturen naar een toestel / Distributielijst

-  Ga naar de berichtenportal.
  - Druk op de softkey naast de gesproken berichten-functie.
  -  Druk op de betreffende softkey.
  - Toets het nummer van de ontvanger in of kies deze uit de bestemmingenlijst.
- of.
- Toets de naam van de ontvanger in via de lettertoetsen.
  - 
  - *Opname*
  - Starten van de opname van de toelichting.
  - *Einde*
  -  Verzend het bericht.

## 5.12 Een bericht omroepen over de luidsprekers van een groep toestellen (omroepgroep)

Dit bericht, waarop niet hoeft te worden geantwoord, wordt op de luidsprekers van de toestellen van uw distributiegroep uitgezonden:

- Beantwoorden.
- Nr. van de omroepgroep &br (\*1 t/m \*8) >> U kunt gedurende 20 sec. spreken.
-  of Hang op.

Alleen de toestellen in rust en voorzien van een luidspreker horen het bericht.

## 6 Contact blijven houden

### 6.1 Doorschakeling interne en/of externe oproepen selecteren

U kunt het type oproepen selecteren, die u wenst door te schakelen: externe, interne of beide.

- 
- **Ext/int** >> Oproeptype Extern/intern selecteren >> Het type door te schakelen oproep wordt weergegeven.
- **Div** >> Prefix KAMERSTATUS:
- **Div** >> Externe oproepen doorschakelen.
- **Div** >> Interne oproepen doorschakelen.

### 6.2 Oproepen doorschakelen naar een ander nummer (onmiddellijke doorschakeling)



Dit nummer kan uw privénummer, uw mobiele nummer, uw voicemail of een intern toestel (telefoniste, etc.) zijn.

- 
- **Dir'**
- Kies nummer van bestemming >> Op het display wordt de aanvaarding van de volgstand getoond.
- 

U kunt ook het nummer van degene aan wie u het bericht doorstuurt selecteren door te gebruik te maken van de functie voor opnieuw kiezen of uw persoonlijke adresboek.

U kunt zelf nog steeds anderen opbellen. U kunt alleen oproepen ontvangen die afkomstig zijn van de (interne) bestemming.

### 6.3 Directe volgstand van uw oproepen naar voicemail

- 
- **Direct'VM** >> Op het display wordt de aanvaarding van de volgstand getoond.
- 

### 6.4 Als u terug komt, raadplegen van uw voicemail

U wordt gewaarschuwd als zich een nieuw event voordoet de berichtentoets gaat dan knipperen.



-  Ga naar de berichtenportal.
- Druk op de softkey naast de gesproken berichten-functie.
- Gebruik de pijltjestoetsen naar links en naar rechts om de tab voor nieuwe gesproken berichten te kiezen.
- Gebruik de pijltjestoetsen omhoog en omlaag om de cursor op het gesproken bericht te zetten dat u wilt beluisteren.
- **OK** Selecteer het bericht dat u wilt beluisteren.

Weergave van de naam van de afzender, de datum, de tijd en het volgnummer van het bericht.

- *Afspelen* » Naar een bericht luisteren.
- *Wissen* » Wissen van het bericht.
- *Oproep* » De afzender van een bericht terugbellen.
- *Kopiesturen* » Kopiëren van het bericht.
- *IM verz.* » Een IM-bericht verzenden.

## Alle nieuwe gesproken berichten bevestigen

Zodra u een gesproken bericht gaat beluisteren, wordt dat bericht automatisch bevestigd. U kunt echter gesproken berichten ook bevestigen zonder deze eerst te beluisteren.

-  Druk op de betreffende softkey.
-  Druk op de betreffende softkey.
- 

## 6.5 Activeren/deactiveren van de persoonlijke assistent

- Toegankelijk via de pagina 'Menu'.
- *Makro1* » *Assistent*
- *Uit of Begin* » De assistent activeren of deactiveren.
- 

## 6.6 De persoonlijke assistent: slechts één nummer om u te bereiken

- Toegankelijk via de pagina 'Menu'.
- *Makro1* » *Assistent* » *Menu*
- U kunt vervolgens kiezen naar welk nummer u de gesprekken wilt doorschakelen:
  - *Internnr* » Toets het nr. in van een collega, uw assistent of iemand anders.
  - *Externnr* » Toets 0 + extern nummer in.
  - *Mobielnr* » Toets 0 + het nr. van uw mobiele telefoon in.
  - *GebPro* » Activeren / deactiveren van de doorschakeling naar het bedieningstoestel.
- 

## 6.7 Volgstand van oproepen naar uw pager (pieper)

Personen kunnen u oproepen wanneer u elders binnen het bedrijf bent:

- 
- *Page'* » Op het display wordt de aanvaarding van de volgstand getoond.

## 6.8 Volgstand inschakelen vanaf het bestemmingstoestel (Follow Me)

U bent in een andere kamer en u wilt dat de voor u bedoelde gesprekken doorgestuurd worden: U kunt deze functie activeren vanaf het toestel in de kamer waar u bent.

- 
- *Followme*
- Bel uw extensienummer » Op het display wordt de aanvaarding van de volgstand getoond.

De functie is rechtstreeks toegankelijk indien u een toets hebt die geprogrammeerd is met deze functie.

- Druk op een geprogrammeerde (directe oproep) toets.
- Bel uw extensienummer » Op het display wordt de aanvaarding van de volgstand getoond.

## 6.9 Volgstand voor groepsoproepen

U kunt alle oproepen, bestemd voor uw groep, in volgstand zetten naar een interne bestemming:

- Geprogrammeerde toets Groepsoproepen doorschakelen.
- Typ het nummer van degene die u wilt spreken.
- Op het display wordt de aanvaarding van de volgstand getoond.

## 6.10 Alle doorschakelingen annuleren

- 
- *Volgst.annul*

U kunt ook een ander type doorschakeling programmeren om alle doorschakelingen te annuleren.

## 6.11 Opheffen van een bijzondere volgstand

- Geprogrammeerde toets van het type volgstand (groepsvolgstand of selectieve volgstand).

## 6.12 Volgstand voor oproepen wanneer u in gesprek bent (volgstand bij bezet)

Contactpersonen kunnen zodoende een ander toestel bereiken zolang u in gesprek bent.

- 
- *Bez'*
- Typ het nummer van degene die u wilt spreken » Op het display wordt de aanvaarding van de volgstand getoond.

## 6.13 Niet storen

U kunt uw toestel tijdelijk onbereikbaar maken voor iedere oproep.

- 
- **DND** >> Op het display wordt de aanvaarding van de volgstand getoond.

Het bericht Niet storen wordt weergegeven op het toestel van de contactpersoon die u probeert te bereiken.

## 6.14 Een bericht achterlaten voor interne oproepen

U kunt op uw toestel een bericht achterlaten dat naar het display wordt gestuurd van het toestel dat u belt.

- 
- *Tekstantw'*.
- Kies het type bericht.

### Een vooraf gedefinieerd bericht verzenden

- *Vastbericht*.
- Selecteer het te verzenden bericht.
- 

Typ het nummer van de telefoon die in gesprek is *Taal*.

Opmerking: u kunt een bericht sturen door gebruik te maken van het bijbehorende nummer. Die doet u door de volgende optie te selecteren: *Ganaarber*.

Hieronder staan de 27 berichten:

1	BEL ME TERUG	15	BESPREKING xx.xx.xx (*)
2	BEL MORGEN TERUG	16	BESPREKING xx.xx.xx OM xx: xx (*)
3	BEL ME TERUG OM xx: xx (*)	17	EVEN AFWEZIG
4	BEL TERUG NR. xx xx xx (*)	18	REST VAN DE DAG AFWEZIG
5	Bel de operator	19	IK BEN TERUG OM xx: xx (*)
6	BEL DE SECRETARESSE	20	AFWEZIG, TERUG xx.xx.xx OM xx: xx (*)
7	IK BEL TERUG OM xx: xx (*)	21	OP VAKANTIE, TERUG xx.xx.xx (*)
8	BEREIKBAAR VIA PAGER	22	EXTERNE BESPREKING
9	S.V.P. FAX OPHALEN	23	EXTERNE BESPR. - TERUG xx.xx.xx (*)
10	S.V.P. POST OPHALEN	24	IN BESPREKING - KAMER xxxx (*)
11	SCHAKEL VOLGSTAND UIT	25	IN BESPREKING - NIET STOREN
12	BEZOEKERS WACHTEN	26	LUNCH
13	U WORDT VERWACHT	27	AFWEZIG WEGENS ZIEKTE
14	BESPREKING OM xx: xx (*)	(*)	Berichten aan te vullen via de cijfertoetsen



### Een nieuw bericht verzenden

- *Nieuwber*.
- Schrijf uw bericht.
- 



## 6.15 Lezen van de berichten die tijdens uw afwezigheid achtergelaten zijn

Het signaallampje op uw toestel geeft aan dat er berichten voor u zijn.

-  » Aantal ontvangen berichten.
- *Tekstlezen* » Weergave van het bericht van de afzender op het scherm.
- *Leesmeer* » Het vervolg van het bericht wordt weergegeven met de datum en het tijdstip van verzending.
- Doe een van de volgende zaken:
  - De navigatietoets-links/rechts gebruiken of voorafgaande en volgende berichten te bekijken.
  - *Wissen* » Wissen van het bericht.
  - *Oproep* » De afzender van een bericht terugbellen.
  - *Tekstzenden* » *Een geschreven bericht aan het verzenden naar een interne beller.*
  - *Opslijst* » Het nummer van de beller opslaan in de verkortkieslijst.
  -  » Stoppen met lezen.

## 6.16 Melding van berichten

Er is een voicemailbericht ingesproken, maar u bent niet op kantoor. U kunt uw toestel zodanig instellen dat u op een ander toestel een melding krijgt dat er een bericht is ingesproken.

- Toegankelijk via de pagina 'Menu'.
- *Makro1* » *Notificatie*
- Meermaals indrukken voor in-/uitschakelen.
- *AAN/UIT*
- *Keuze* » Meermaals indrukken voor in-/uitschakelen.
- 

### 6.16.1 Het tijdblok wijzigen

U kunt wijzigen gedurende welk tijdblok berichten moeten worden gemeld.

- *Schema*
- Tijden wijzigen.
- 

# 7 Telefoon programmeren

## 7.1 Instellen van uw voicemail

- Het signaallampje knippert.
- 
- Voer uw password in en registreer uw naam, overeenkomstig de aanwijzingen die u te horen krijgt.

Het toestel password wordt gebruikt voor de toegang tot uw voicemail en om uw toestel te vergrendelen.

Uw wachtwoord heeft 6 cijfers. Een zwakke persoonlijke code met 6 gelijke cijfers (000000, 111111 enz.) of een eenvoudige reeks van 6 cijfers (012345, 123456 enz.) wordt geweigerd door het systeem. Na een systeemupgrade heeft het wachtwoord wellicht nog steeds 4 cijfers. Vanwege veiligheidsredenen wordt aanbevolen een 6cijferig wachtwoord te gebruiken. Neem contact op met uw installateur voor meer informatie. De lijst met zwakke wachtwoorden bevat niet alle mogelijkheden.

## 7.2 Programmeren van uw persoonlijke begroeting

U kunt de standaard begroeting wijzigen door een persoonlijk bericht.

- Toegankelijk via de pagina 'Menu'.
- [Makro1](#) > [Postbus](#)
- U kunt de begroeting beluisteren, de begroeting aanpassen en de standaard begroeting instellen ([Luister](#), [Naaminspr.](#), [Chip](#)).
- U kunt de standaard begroeting wijzigen door een persoonlijk bericht ([Persbericht](#)).
- U kunt te allen tijde de opname pauzeren, hervatten of stoppen.

## 7.3 Wijzigen van uw toestel password

- Toegankelijk via de pagina 'Menu'.
- [Makro1](#) > [Opties](#) > [Wachtwoord](#)
- Oude code (6 cijfers).
- Nieuwe code (6 cijfers).
- 

Zolang u uw password nog niet geprogrammeerd heeft, is de standaard code 1515.

Uw wachtwoord heeft 6 cijfers. Een zwakke persoonlijke code met 6 gelijke cijfers (000000, 111111 enz.) of een eenvoudige reeks van 6 cijfers (012345, 123456 enz.) wordt geweigerd door het systeem. Na een systeemupgrade heeft het wachtwoord wellicht nog steeds 4 cijfers. Vanwege veiligheidsredenen wordt aanbevolen een 6cijferig wachtwoord te gebruiken. Neem contact op met uw installateur voor meer informatie. De lijst met zwakke wachtwoorden bevat niet alle mogelijkheden.

## 7.4 Beltoon aanpassen



- Toegankelijk via de pagina 'Menu'.
- *Makro1* > *Telefoon* > *Bel*

### 7.4.1 Kies de beltoon

- *Int. Melodie/Ext. Melodie*



De ringtone moet worden ingesteld voor externe en interne oproepen.



- Selecteer de gewenste melodie (16 beltonen).

- 
-  Einde.

### 7.4.2 Kiezen van het geluidsniveau van de beltoon

- *Aan*

-   Selecteer het gewenste volume: (10 niveaus).

- 
-  Einde.

### 7.4.3 Modus Stilte in-/uitschakelen

- *Stil*
- *AAN/UIT* >> activeren/deactiveren.

- 
-  Einde.



### 7.4.4 Vergadermodus inschakelen/uitschakelen (oplopend belgeluid)

- *Toenemend*
- *AAN/UIT* >> activeren/deactiveren.

- 
-  Einde

### 7.4.5 Stille belmodus inschakelen/uitschakelen

- *Pieptonen*
- *3 Pieptonen + Bel*
- *AAN/UIT* >> activeren/deactiveren.

- 
-  Einde.

### 7.4.6 Het belvolume afstellen terwijl een oproep binnenkomt

- Uw toestel belt.
-   Kiezen van het geluidsniveau van de beltoon.



## 7.5 De helderheid van de deskphone aanpassen

De helderheid van het display, de LED's, de toetsen (add-on) en het logo-licht aan de achterzijde (optioneel) aanpassen.

### 7.5.1 Automatisch aanpassen van de helderheid

De telefoon kan automatisch de helderheid van het display, led en het verlichte bezet-logo aan de achterzijde (indien aanwezig) aanpassen, afhankelijk van de lichtomstandigheden om de gebruikerservaring te verbeteren en stroom te besparen (omgevingslichtsensor).







#### Automatisch aanpassen van de display-helderheid

-  of  (lang indrukken) › *Weergeven* › *Led-helderheid auto*
- De toepassing activeren of uitschakelen.







#### Automatisch aanpassen van de led-helderheid en het verlichte bezet-logo aan de achterzijde (indien aanwezig)

-  of  (lang indrukken) › *Weergeven* › *Geavanceerd* › *Led-helderheid auto*
- De toepassing activeren of uitschakelen.







### 7.5.2 Pas de helderheid aan als de telefoon wordt gebruikt

-  of  (lang indrukken) › *Weergeven* › *Helderheid*
-   Verhoog of verlaag de helderheid.
- 
- 

### 7.5.3 Pas de gedimde helderheid aan als de telefoon niet wordt gebruikt



-  of  (lang indrukken) › *Weergeven* › *Geavanceerd* › *Lage helderheid*
-   Verhoog of verlaag de helderheid.
- 
- 

### 7.5.4 De vertraging instellen voordat de helderheid wordt gedimd wanneer de telefoon niet wordt gebruikt (schermbeveiliging)

-  of  (lang indrukken) › *Weergeven* › *Screensaver*
-   Stel de tijdsvertraging in (standaard 4 uur).
- 
- 

## 7.6 De homepage selecteren

Met deze functie kunt u de pagina kiezen die u standaard op het toestel wilt weergeven.

- *Makro1* › *Opties* › *Homepage*
- Selecteer de standaardpagina (Menu, Pers., Info, Laatste bekeken pagina ...).
- 
- 

## 7.7 De taal selecteren



- Toegankelijk via de pagina 'Menu'.
- *Makro1* > *Opties* > *Taal*
- Selecteer uw taal.
- 

## 7.8 Programmeren van de rechtstreekse lijntoetsen (Pers. pagina /Toetsen f1 en f2 /Add-on module)

Afhankelijk van uw deskphone kunt u het volgende programmeren:

- Sneltoetsen van de pagina Perso.
  - Toetsen/sneltoetsen van de add-one module.
  - Toetsen f1 en f2.
  - Programmeerbare toetsen met LED en papier.
  - Programmeerbare toetsen met LED en papier.
- De LED-lampjes werken mogelijk verschillend, afhankelijk van de systeemconfiguratie. Neem voor aanvullende informatie contact op met uw installateur of netwerkbeheerder.

### Als een toets nog niet is geprogrammeerd:

- Selecteer de toets die u wilt programmeren.
- *Naam*: Voer de naam van de toets in.
- 
- *Nummer*: Voer het nummer in dat aan de toets moet worden gekoppeld.
- 
- 

### Als de toets al is geprogrammeerd:

-  (of *Makro1* > *Toetsen*)
- Selecteer de toets die u wilt programmeren.
- *Naam*: Voer de naam van de toets in.
- 
- *Nummer*: Voer het nummer in dat aan de toets moet worden gekoppeld.
- 
- 

## 7.9 Directe oproep-toetsen wijzigen

-  (of *Makro1* > *Toetsen*)
- Selecteer de toets om te wijzigen.
- *Naam*: Voer de naam van de toets in.
- 
- *Nummer*: Voer het nummer in dat aan de toets moet worden gekoppeld.
- 
- 
- 

## 7.10 Direct-bellentoetsen verwijderen

-  (of *Makro1* » *Toetsen*)
- De te verwijderen toets selecteren.
- *Wissen*
- 

## 7.11 Programmeren van een afspraak

U kunt een tijdstip instellen voor een tijdelijke herinnering (binnen 24 uur) of een permanente herinnering (elke dag op hetzelfde tijdstip).

- Toegankelijk via de pagina 'Menu'.
- *Afspraak*
- Voer het tijdstip van de afspraak in.
- *Tijdelijk / Permanent* » Selecteer het type afspraak (tijdelijk of permanent).
- 

Het pictogram Afspraak geprogrammeerd wordt weergegeven op de homepage.

**Op het geprogrammeerde tijdstip belt uw toestel:**

- 

Als uw toestel in volstand staat, wordt de afspraakherinnering niet bij de bestemming gesignaleerd.

**Om een verzoek om een afspraakherinnering op te heffen:**

- Toegankelijk via de pagina 'Menu'.
- *Afspraak*
- *Tijdelijk / Permanent* » Selecteer het type afspraak (tijdelijk of permanent).
- *Wissen*
- 

Het pictogram Afspraak geprogrammeerd verdwijnt van de homepage.

## 7.12 Het nummer van uw toestel opvragen

Het nummer van het toestel wordt weergegeven op de pagina 'Info'.

## 7.13 Uw toestel vergrendelen/ontgrendelen

 Dit pictogram wijst erop dat de telefoon vergrendeld is.

- Toegankelijk via de pagina 'Menu'.
- *Slot*
- Voer uw wachtwoord in » Het toestel is vergrendeld/ontgrendeld.

## 7.14 Een accessoire met aansluiting installeren (headset, handsfree, luidspreker)



De audio-aansluiting van uw telefoon kan standaard gebruikt worden om een headset, een handsfreeset of een luidspreker aan te sluiten. Er kan ook een breedband-headset worden geïnstalleerd voor optimale geluidskwaliteit.

Als u de accessoire met aansluiting heeft aangesloten, verschijnt een popup-venster waarin naar het type accessoire wordt gevraagd:

- *Headset*
- *Hoorn*
- *Handsfree*
- *Luidspr.*

Er wordt een specifiek pictogram weergegeven op de statusbalk: .

U kunt, indien nodig, het type accessoire ook selecteren bij de audio-instellingen:

-  of  (lang indrukken) **› Audio**.
- *Config. jackplug*
- *Headset / Hoorn / Handsfree / Luidspr.* **››** Selecteer het type apparaat dat in de stekker zit.
- 

Uw telefoon is uitgerust met een 3,5 mm, 4-polige stekker. Als uw apparaat niet compatibel is, kunt u een adapter gebruiken.



## 7.15 Gedwongen hoofdtelefoon-modus activeren/deactiveren

- Toegankelijk via de pagina 'Menu'.
- *Makro1 › Telefoon › Geforchoofd*
- *AAN/UIT››* Gedwongen hoofdtelefoon activeren/deactiveren.

## 7.16 Een draadloze Bluetooth®-hoorn aansluiten (afstemming)

Deze functie is alleen beschikbaar met een compatibele Bluetooth® telefoon. Anders wordt het bijbehorende menu niet weergegeven of is dit inactief.

Voordat u een Bluetooth®-headset gebruikt, moet u deze eerst op het toestel afstemmen.

- Doe een van de volgende zaken:
  - 
  -  (lang indrukken) **› Bluetooth**
- *Apparaten zoeken*
-  Schakel de Bluetooth®-hoorn uit en druk tegelijkertijd op de twee toetsen van de hoorn (ingedrukt houden).

**››** Er klinkt een geluidssignaal dat bestaat uit 3 tonen en het lampje knippert groen en oranje.

**››** Zoeken naar Bluetooth® apparatuur. Wacht tot het herkende apparaattype en –adres wordt weergegeven.

- Selecteer de betreffende apparatuur: ALE BT Handset.
- *Toevoegen*
- Voer indien nodig de pincode van het toestel in. Het standaardwachtwoord is 0000.
- *Bevestigen ››* De reeks van 3 pieptonen geeft aan dat de handset correct is geïnstalleerd. De led knippert groen of oranje afhankelijk van het oplaadniveau van de batterij.

### 7.16.1 Foutberichten

De Bluetooth® handset geeft een reeks van vier pieptonen af.	»»	Uw toestel is van een oudere generatie dan de Bluetooth® handset.
Het toestel geeft een foutbericht weer dat aangeeft dat het toestel en de Bluetooth® handset incompatibel zijn.	»»	Uw Bluetooth® handset is van een oudere generatie dan uw toestel.

## 7.17 De Bluetooth®-hoorn gebruiken

De Bluetooth® Wireless handset is alleen beschikbaar met compatibele Bluetooth® telefoons.

Met de draadloze Bluetooth®-hoorn kan de gebruiker in een straal van 10 meter rondom het toestel in alle vrijheid oproepen beantwoorden en gesprekken voeren.

De handset heeft een LED en twee toetsen.

### 7.17.1 Inschakelen/uitschakelen



- De Bluetooth®-handset in-/uitschakelen: druk lang op de toets Opnemen/opvangen.

### 7.17.2 Signaallampje

- Knippert groen: normale stand.
- Brandt groen: hoorn wordt opgeladen.
- Knippert oranje: de batterij is bijna leeg of de hoorn is buiten het bereik.
- Brandt oranje: hoorn is defect.

### 7.17.3 Toetsen Opnemen/opvangen en Volume/geheim



- Opnemen/opvangen: druk op deze toets om een oproep te beantwoorden of te beëindigen.
- Volume/geheim:
  - Druk kort op de toets om het geluidsniveau van de hoorn aan te passen (3 niveaus).
  - Druk de toets lang in om ervoor te zorgen dat uw contactpersoon u niet meer hoort.

Als de Bluetooth® handset op zijn onderstel staat, hoeft u niet op de Ophangen/Opnemen-toets te drukken om het telefoongesprek te beginnen of te beëindigen. Neem alleen de Bluetooth® handset op of zet hem op het onderstel.



## 7.18 Een draadloze Bluetooth®-headset aansluiten (afstemming)



Deze functie is alleen beschikbaar met een compatibele Bluetooth® telefoon. Anders wordt het bijbehorende menu niet weergegeven of is dit inactief.

Een multipunt Bluetooth-headset is leverbaar door ALE International.

Deze headset kan tegelijkertijd aan zowel uw mobiele telefoon als aan andere communicatieapparaten worden gekoppeld. U kunt de headset bijvoorbeeld aan uw mobiele telefoon koppelen en als u uw kantoor binnenloopt, wordt de headset ook automatisch aan uw bureautelefoon gekoppeld.

U kunt vervolgens een oproep beantwoorden met uw Bluetooth-headset of met het Bluetooth-toestel op uw bureautelefoon.

Voordat u een Bluetooth®-headset gebruikt, moet u deze eerst op het toestel afstemmen. Voordat afstemming kan plaatsvinden, moet de headset worden gedetecteerd.\*.

- Doe een van de volgende zaken:
  - 
  -  (lang indrukken) > *Bluetooth*
- *Apparaten zoeken*

» Zoeken naar Bluetooth® apparatuur. Wacht tot het herkende apparaattype en –adres wordt weergegeven.

- Selecteer de betreffende apparatuur.
- *Toevoegen*
- De PIN-code van de headset invoeren\*.
- *Bevestigen* » Op het scherm van het toestel wordt het bericht dat de code is geaccepteerd en het headsetpictogram weergegeven.

\*Zie de documentatie bij de headset voor meer informatie.



## 7.19 Een draadloze Bluetooth®-headset gebruiken

Deze functie is alleen beschikbaar met een compatibele Bluetooth® telefoon. Anders wordt het bijbehorende menu niet weergegeven of is dit inactief.

Zie de documentatie bij de headset voor meer informatie.

## 7.20 Alle gekoppelde Bluetooth-apparaten



Deze functie is alleen beschikbaar met een compatibele Bluetooth® telefoon. Anders wordt het bijbehorende menu niet weergegeven of is dit inactief.

- Doe een van de volgende zaken:
  - 
  -  (lang indrukken) > *Bluetooth*
- *Apparaten*

» De afgestemde apparaten worden weergegeven.

## 7.21 Verwijder een Bluetooth-accessoire (headset, handset, etc.)

Deze functie is alleen beschikbaar met een compatibele Bluetooth® telefoon. Anders wordt het bijbehorende menu niet weergegeven of is dit inactief.

- Doe een van de volgende zaken:
  - 
  -  (lang indrukken) › *Bluetooth*
- *Apparaten*

›› De afgestemde apparaten worden weergegeven.



- Het apparaat selecteren dat moet worden verwijderd.
- *Verwijderen*
- 

›› Er wordt een bericht weergegeven dat het apparaat is verwijderd.

## 7.22 Koppel uw telefoon aan een Bluetooth-apparaat

Deze functie is alleen beschikbaar met een compatibele Bluetooth® telefoon. Anders wordt het bijbehorende menu niet weergegeven of is dit inactief.

Uw telefoon kan worden gebruikt als een Bluetooth-apparaat (bijvoorbeeld luidspreker). Voordat u de koppelbewerking uitvoert, moet uw telefoon zich in de detecteerbare modus bevinden.

- Doe een van de volgende zaken:
  - 
  -  (lang indrukken) › *Bluetooth*
- *Parameters*

›› De afgestemde apparaten worden weergegeven. Er wordt een specifiek pictogram weergegeven op het scherm .

## 7.23 Uw telefoon configureren voor telewerken

Uw IP-telefoon is geschikt voor telewerken (VPN) via een beveiligde verbinding (gecodeerd). In deze modus zijn alle beschikbare functies in uw kantoor klaar voor gebruik op afstand.

Als het telefoonsysteem van uw bedrijf is geconfigureerd om externe medewerkers (systeem en infrastructuur) te accepteren, moet u uw bureautelefoon configureren voor telewerken. Uw installateur moet u alle informatie geven om uw bureautelefoon te configureren.

U moet:

- VPN inschakelen.
- De externe VPN-servergegevens.
- De TFTP-servergegevens invoeren (optioneel).
- Voer de verificatie in.
- Stel de VPN-startvoorkeuren in.

### 7.23.1 Eerste verbinding als telewerken



Wanneer u uw bureautelefoon voor de eerste keer op afstand verbindt, wordt u gevraagd een pincode in te stellen.

De pincode wordt gevraagd wanneer u de VPN-configuratie (submenu's) opent of wanneer u uw bureautelefoon opstart (afhankelijk van de VPN-configuratie).

De pincode wordt bewaard tijdens de sessie zodat u toegang heeft tot de VPN-configuratie zonder uw pincode opnieuw te moeten invoeren tot u de VPN-configuratie afsluit.

Voordat u uw telefoon configureert voor telewerken, controleert u of u alle informatie van uw beheerder hebt.

Uw bureautelefoon configureren:

- Sluit uw bureautelefoon op het netwerk aan (en sluit de voedingsaansluiting aan als u een externe stroomadapter gebruikt).
- Als op de bureautelefoon 'Step 2' wordt weergegeven tijdens het opstarten, druk dan herhaaldelijk na elkaar op de toetsen '\*' en '#' tot een menu wordt weergegeven.
- **VPN** (Scrol omlaag in het menu).
  - **VPN Config**
    - Voer de nieuwe pincode in.
    - Inschakelen.
    - **Enable VPN**: U moet deze optie activeren om uw bureautelefoon te kunnen gebruiken voor telewerken.
    - **Server**: voer het adres van de VPN-server in.
    - **PSK**: voer de vooraf gedeelde sleutel in om een beveiligde verbinding met de VPN-server tot stand te brengen. De PSK kan uniek zijn voor alle externe medewerkers in dezelfde installatie of kan specifiek zijn voor iedere externe medewerker. In het eerste geval moet de VPN-verificatie ingeschakeld zijn.
  - **VPN Tftp** › **Use TFTP servers, tftp1, tftp2, port**: Zijn de TFTP-servers vereist, activeer deze optie dan en voer de adressen en poort van de TFTP-servers in.
  - **VPN Auth** › **Use Authentication, User, Pass**: activeer deze optie als een aanmelding bij de VPN-server (gebruikersnaam en wachtwoord) is vereist. De VPN-verificatie kan worden uitgeschakeld wanneer een specifieke PSK wordt gebruikt voor iedere externe medewerker.
  - **VPN Pincode** › **Request Pin on Boot**: Is deze optie geactiveerd, dan is de pincode vereist wanneer u uw telefoon opstart. Het is raadzaam deze optie te activeren.
  -  Selecteer dit pictogram om terug te keren naar het hoofdmenu.
  - Selecteer dit pictogram om parameters op te slaan.
- De VPN-configuratie wordt opgeslagen en het hoofdmenu wordt weergegeven.
-  selecteer dit pictogram om het configuratiemenu te verlaten. De bureautelefoon start opnieuw.
- Voer de pincode in als u de optie hebt geselecteerd (**Request Pin on Boot**).
- Inschakelen.
- Uw bureautelefoon is gereed voor telewerken.

Verlaat u het menu waarin de pincode wordt gevraagd wanneer de telefoon wordt gestart, dan wordt de telefoon gestart zonder geactiveerde VPN.

### 7.23.2 De configuratie wijzigen

U moet een parameter van de VPN-configuratie wijzigen.

- Start de bureautelefoon opnieuw (ontkoppel de stroomaansluiting als u een externe stroomadapter of de ethernetconnector - LAN gebruikt).
- Als op de bureautelefoon 'Step 2' wordt weergegeven tijdens het opstarten, druk dan herhaaldelijk na elkaar op de toetsen '\*' en '#' tot een menu wordt weergegeven.
- *VPN* (Scrol omlaag in het menu).
- Selecteer een submenu om de configuratie te wijzigen (*VPN Config*, *VPN Tftp*, *VPN Auth*, *VPN Pincod*).
- Voer uw pincode in (Als door het systeem een beheerderswachtwoord is gedefinieerd, kunt u dit gebruiken voor toegang tot de VPN-configuratie door het volgende te selecteren: *Use Password*).
- Inschakelen.
- Parameters wijzigen.
- Selecteer dit pictogram om parameters op te slaan.
- De VPN-configuratie wordt opgeslagen en het hoofdmenu wordt weergegeven.
-  selecteer dit pictogram om het configuratiemenu te verlaten. De bureautelefoon start opnieuw.
- Voer de pincode in als u de optie hebt geselecteerd (*Request Pin on Boot*).
- Inschakelen.
- Uw bureautelefoon is gereed voor telewerken.

### 7.23.3 Pincode

De pincode bestaat uit vier cijfers. U kunt de VPN-configuratie openen door de pincode of het beheerderswachtwoord (indien gedefinieerd door het systeem) in te voeren. Afhankelijk van de VPN-configuratie wordt de pincode gevraagd wanneer u uw bureautelefoon opstart. Om veiligheidsredenen en als u uw telefoon op afstand en op kantoor wilt gebruiken, is het raadzaam deze optie in te schakelen (Zie Uw bureautelefoon opnieuw verbinden op uw kantoor).

Als de pincode vijf keer achter elkaar onjuist is, worden de pincode en VPN-parameters gewist.



Als door het systeem geen beheerderswachtwoord is gedefinieerd, is de pincode vereist voor toegang tot de VPN-configuratie.

### 7.23.4 Uw pincode opnieuw instellen

- Start de bureautelefoon opnieuw (ontkoppel de stroomaansluiting als u een externe stroomadapter of de ethernetconnector - LAN gebruikt).
- Als op de bureautelefoon 'Step 2' wordt weergegeven tijdens het opstarten, druk dan herhaaldelijk na elkaar op de toetsen '\*' en '#' tot een menu wordt weergegeven.
- *VPN* (Scrol omlaag in het menu).
- *VPN Pincod*
- Voer uw pincode in.
- Inschakelen.
- *Set new Pincode*: Voer de nieuwe pincode in.
- Selecteer dit pictogram om parameters op te slaan.
- De VPN-configuratie wordt opgeslagen en het hoofdmenu wordt weergegeven.
-  selecteer dit pictogram om het configuratiemenu te verlaten. De bureautelefoon start opnieuw.
- Voer de pincode in als u de optie hebt geselecteerd (*Request Pin on Boot*).

### 7.23.5 Uw bureautelefoon opnieuw verbinden op uw kantoor

Uw telefoon is al geconfigureerd voor telewerken.

- Sluit uw bureautelefoon op het netwerk aan (en sluit de voedingsaansluiting aan als u een externe stroomadapter gebruikt).
- Als de optie om de pincode in te voeren wanneer u uw bureautelefoon opstart, is ingeschakeld in de VPN-configuratie (*Request Pin on Boot*):
  - De pincode wordt gevraagd.
  -  Selecteer dit pictogram om terug te gaan.
  - De telefoon start opnieuw op in normale modus. De VPN is tijdelijk uitgeschakeld tot u weer opnieuw opstart.
- Als de optie niet is ingeschakeld:
  - Als op de bureautelefoon 'Step 2' wordt weergegeven tijdens het opstarten, druk dan herhaaldelijk na elkaar op de toetsen '\*' en '#' tot een menu wordt weergegeven.
  - *VPN > VPN Config*
  - Voer uw pincode in.
  - Inschakelen.
  - *Enable VPN*: Schakel de telewerker uit.
  - Selecteer dit pictogram om parameters op te slaan.
  - De VPN-configuratie wordt opgeslagen en het hoofdmenu wordt weergegeven.
  -  selecteer dit pictogram om het configuratiemenu te verlaten.
  - De telefoon start opnieuw op in normale modus.

### 7.23.6 Uw bureautelefoon opnieuw verbinden op een externe locatie

Uw telefoon is al geconfigureerd voor telewerken maar deze is verbonden op uw kantoor. U moet de telefoon opnieuw verbinden op een externe locatie.

- Sluit uw bureautelefoon op het netwerk aan (en sluit de voedingsaansluiting aan als u een externe stroomadapter gebruikt).
- Als de optie om de pincode in te voeren wanneer u uw bureautelefoon opstart, is ingeschakeld in de VPN-configuratie (*Request Pin on Boot*):
  - De pincode wordt gevraagd.
  - De pincode invoeren.
  - Inschakelen.
  - De telefoon start als telewerker.
- Als de optie niet is ingeschakeld (*Request Pin on Boot*):
  - Als op de bureautelefoon 'Step 2' wordt weergegeven tijdens het opstarten, druk dan herhaaldelijk na elkaar op de toetsen '\*' en '#' tot een menu wordt weergegeven.
  - *VPN > VPN Config*
  - Voer uw pincode in.
  - Inschakelen.
  - *Enable VPN*: Schakel de telewerker in.
  - Selecteer dit pictogram om parameters op te slaan.
  - De VPN-configuratie wordt opgeslagen en het hoofdmenu wordt weergegeven.
  -  selecteer dit pictogram om het configuratiemenu te verlaten.
  - De telefoon start als telewerker.

## 7.24 Contact opnemen met de systeembeheerder

U moet zo nodig contact opnemen met de systeembeheerder.

Zorg voordat u contact met de systeembeheerder opneemt dat u gegevens zoals het onderdeelnummer en de softwareversie van uw telefoon bij de hand hebt.

### 7.24.1 Het onderdeelnummer

Het onderdeelnummer van de telefoon bevindt zich onder op de telefoon.

### 7.24.2 Softwareversie

De softwareversie is te zien op de telefoon via het volgende navigatiepad:

- *System* › *Version*:

## 8 ACD: Agenttoestel / Beheerderstoestel

### 8.1 Agenttoestel

Met een telefooncentrale kunnen de oproepen aan de agenten optimaal worden doorverbonden, afhankelijk van hun beschikbaarheid en deskundigheden.

### 8.2 Een agentsessie openen (aanmelden) – Agenttoestel

- De ACD-toepassing selecteren.
- *Inloggen*
- Selecteer de agent en bevestig uw keuze.
- **OK**
- Voer volgens de instructies op het scherm uw wachtwoord in of valideer het.

» Weergave van het welkomstschermb van de ACD-toepassing.

### 8.3 Welkomstschermb van de ACD-toepassing – Agenttoestel

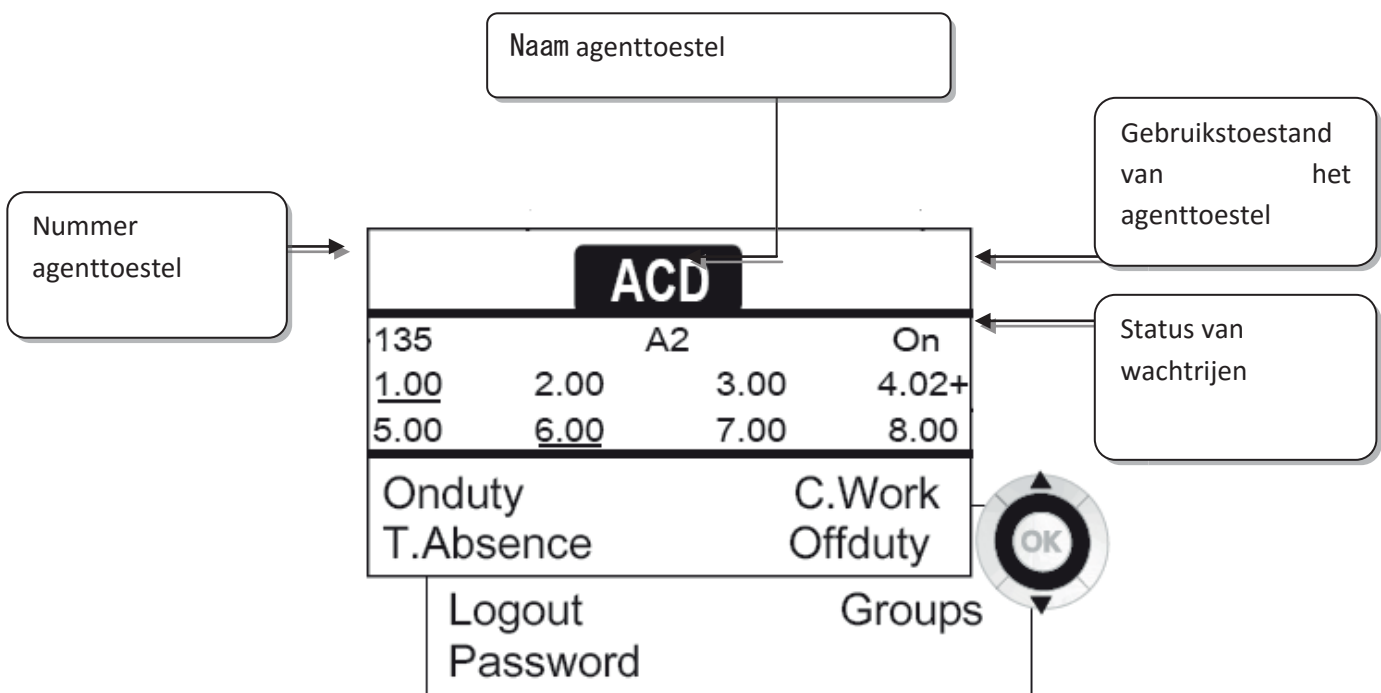

4.02+ betekent: groepsnummer 4 / 2 oproepen in de wacht / met het teken '+' wordt aangegeven dat de maximumcapaciteit van de wachtrij is bereikt .

## 8.4 De vier gebruikstoestanden van het agenttoestel

De beschikbaarheid van een agent is gekoppeld aan zijn gebruikstoestand (waarvan er vier zijn), die hij op elk gewenst moment kan wijzigen. Deze toestanden zijn:

- *InDienst* » Actief, de agent kan oproepen ontvangen.
- *UitDnst* » Buiten dienst: de agent heeft zich teruggetrokken uit de ACD-toepassing.
- *Adm.Werk* » Aanvullend werk: de agent ontvangt geen oproepen zolang hij nog bezig is met een taak die verband houdt met een oproep.
- *Tijd.Afw* » Tijdelijk afwezig: de agent heeft pauze en ontvangt geen oproepen.

De agent kan de werkstatus direct wijzigen door codes in te voeren, op de functietoetsen te drukken of de Agent Assistant-software op een pc (indien beschikbaar) te gebruiken.

## 8.5 De gebruikstoestand van het toestel wijzigen – Agenttoestel

### 8.5.1 Wijzigen met codes (bij alle toestellen)

De codes voor het wijzigen van de gebruikstoestand zijn gedefinieerd tijdens het configureren van het systeem. Vraag de systeembeheerder om deze codes.

- Voer de code in van de gebruikstoestand die u wilt activeren.

### 8.5.2 Wijzig met functietoetsen

- Druk op de functietoets van de toestand die u wilt activeren. Op het scherm wordt informatie weergegeven over de geselecteerde toestand. Als een weigeringsbericht wordt weergegeven, neemt u contact op met de systeembeheerder.

## 8.6 Wijzigen van uw toestel password – Agenttoestel

- *Wachtwoord*
- Nieuwe code (6 cijfers).

## 8.7 Een andere groep integreren/sluiten – Agenttoestel

- *Groepen*
- Druk op de toets van de groep (1 tot 8) om deze te integreren (selectievakje uitgeschakeld) en/of druk op de toets van de groep om deze te sluiten (selectievakje ingeschakeld).

## 8.8 De agentsessie sluiten (afmelden) – Agenttoestel

- *Uitloggen*

## 8.9 Beheerderstoestel

- Een supervisor kan met de functietoetsen de berichten links in de voicemail-inboxen van de callcentergroepen (maximaal 8 groepen) raadplegen.

Een beheerder kan vanaf hetzelfde toestel ook de functie van agent vervullen



## 8.10 De voicemailboxen van groepen beheren – Beheerderstoestel

### 8.10.1 Berichten afluisteren

Wanneer er een bericht in de voicemailbox van een groep is ingesproken, gaat het voicemaillampje branden dat is gekoppeld aan de supervisietoets.

- Druk op de supervisietoets.
- Volg de gesproken instructies.

Zodra een beheerder de berichten in een voicemailbox heeft afgeluisterd, zijn deze niet meer toegankelijk voor anderen

### 8.10.2 Toetsen voor het beheren van de voicemailboxen van groepen en hun plaatsing op de toestellen

- Open de Perso-pagina om de plaats van de toezichttoetsen op de sets weer te geven.

# 9 Toebehoren

De ALE-ondersteunde accessoires zijn bedoeld om goed te werken met de meeste van onze/al onze clients (hardphones, softphones). De lijst met accessoires aanwezig in dit document is niet contractueel bindend en kan zonder voorgaande waarschuwing worden gewijzigd.

## 9.1 Headsets

### 9.1.1 Stekker 3,5 mm, 4-polig bedrade headset

- Corded Monaural Wideband Headset (Plantronics HW510N 3GV28047AD).
- Corded Binaural Wideband Headset (Plantronics HW520N 3GV28048AD).
- Quick Disconnect to Jack 4 poles, pack of 10 items (Plantronics, 3GV28177AB).
- Corded Premium Monaural Wideband Headset (Sennheiser SC 232 3GV28047BA).
- Corded Premium Binaural Wideband Headset (Sennheiser SC 262 3GV28048BA).
- Jack Monaural Headset (Plantronics C215 3BN78155AA).
- Easy Disconnect to Jack 4 poles (Sennheiser CMB 01 CNTRL).



### 9.1.2 USB-headset

- USB Binaural Headset (Plantronics C325-1 3GV28057AB).
- Quick Disconnect to USB adapter (Plantronics DA45 → DA80 3GV28178AA).
- Corded Premium Monaural Wideband Headset (Sennheiser SC 232 3GV28047BA).
- Corded Premium Binaural Wideband Headset (Sennheiser SC 262 3GV28048BA).
- Corded Premium Binaural Wideband Headset (Sennheiser SC 260 USB CNTRL II 3GV28057BA).
- Easy Disconnect to USB adapter (Sennheiser USB-ED CC 01).



### 9.1.3 Bluetooth-headset

- Bluetooth Monaural Headset (Plantronics Voyager Legend 3BN67215WW).
- Bluetooth Binaural Headset (Plantronics Voyager Focus).
- Bluetooth Binaural Headset (Sennheiser MB Pro 2 UC 3GV28066BA).



## 9.2 Vergaderingsmodule

- Alcatel-Lucent 8125 Audiooffice usb.

## 9.3 EHS-interface

- External ringing interface module (MWS 3GV28050AA).

# 10 Garantie en clausules

## 10.1 Veiligheidsinstructies

- Door wijzigingen van of aanpassingen aan de apparatuur kan de bevoegdheid van de gebruiker tot gebruik van de apparatuur komen te vervallen.
- Magneten kunnen van invloed zijn op het functioneren van pacemakers en geïmplanteerde hartdefibrillators. Zorg voor voldoende afstand tussen uw pacemaker of geïmplanteerde defibrillator en de handset. De handset bevat magnetische elementen van minimaal 4 cm lang.
- Om het risico op interferentie te beperken, dienen personen met pacemakers de draadloze telefoon uit de buurt van hun apparatuur houden (op een afstand van tenminste 15 cm).
- Het wordt aangeraden de standaard acceptatieprocedures op te volgen alvorens deze apparatuur te gebruiken in gebieden waar de veiligheid van mensen essentieel is (ziekenhuizen...).
- Het toestel bevat magnetische onderdelen die scherpe metalen voorwerpen kunnen aantrekken. Voorkom letsel en controleer vóór elk gebruik of er geen scherpe metalen voorwerpen aan het oorstuk en de microfoon vastzitten.
- Voor bepaalde productvarianten is een Bluetooth-handset met geïntegreerde batterij verkrijgbaar. De batterij moet voor het eerste gebruik 6 uur lang worden opgeladen en moet op de juiste wijze worden vervangen om explosiegevaar te voorkomen. Gebruik alleen het aanbevolen type batterij. Neem contact op met uw Business Partner als u een reservebatterij nodig hebt.
- Maak bij slechte weersomstandigheden (onweer) geen gebruik van een bekabelde telefoon. Er bestaat een geringe kans op letsel als gevolg van blikseminslag.
- Gebruik het toestel niet in een omgeving waar sprake is van ontploffingsgevaar.
- Sluit deze telefoon niet aan op een ISDN- of PSTN-aansluiting. Hierdoor kan de telefoon ernstig beschadigd raken.
- Zorg dat uw telefoon niet in contact komt met water.
- Gebruik een zachte, vochtige doek om de telefoon te reinigen. Gebruik nooit oplosmiddelen (bijvoorbeeld trichlorethyleen, aceton). Hierdoor kunnen de plastic onderdelen van de telefoon beschadigd raken. Maak ook geen gebruik van reinigingsmiddelen.
- Dit product kan op twee manieren worden aangesloten. Via de Ethernet/LAN-poort of rechtstreeks met een gecertificeerde DC-aansluiting met stroombegrenzing die voldoet aan CSA/UL/IEC 60950-1, met een nominale spanning van 48 V/DC, minimaal 0,27 A. Toegestane voedingsbronnen: WA-13B48R – Asian Power Devices Inc.
- Enkele Premium DeskPhones en Smart DeskPhones bieden ook een Bluetooth®-radio-interface voor Bluetooth®-handsets of andere Bluetooth®-apparaten met frequentiebereik 2402-2480 MHz, uitgestraald vermogen 5 mW.
- Als u gebruik maakt van een POE-aansluiting, gebruik dan geen externe stroomvoorziening.
- Het telefoonscherm is gemaakt van glas. Dit glas kan breken als de telefoon valt of een harde klap krijgt. Als het glas splintert of scheurt, moet u de telefoon niet meer gebruiken. Raak het gebroken glas niet aan, aangezien dit letsel kan veroorzaken. Glas dat scheurt door verkeerd gebruik of misbruik valt niet onder de garantie.

## 10.2 Regelgeving

### EUROPA

Deze apparatuur voldoet aan de essentiële vereisten van richtlijnen 1999/5/EC (R&TTE), 2014/53/EU (RED), 2014/30/EU (EMC), 2014/35/EU (LVD), 2009/125/EC (ErP) en 2011/65/EU (RoHS)

De verklaring van conformiteit kan verkregen worden van: ALE International 32 avenue Kléber – 92700 Colombes, France

[ebg\\_global\\_supportcenter@al-enterprise.com](mailto:ebg_global_supportcenter@al-enterprise.com)

### VS en Canada.

Telefoons met Bluetooth voldoen aan de vergunningvrije Industry Canada RSS-normen. Het gebruik moet voldoen aan de volgende twee voorwaarden: (1) dit apparaat mag geen schadelijke interferentie veroorzaken, en (2) dit apparaat moet eventuele binnenkomende interferentie accepteren, inclusief interferentie die kan leiden tot ongewenst functioneren. Deze apparatuur is getest en voldoet aan de limieten voor een digitaal apparaat uit Klasse B, conform deel 15 van de FCC-regelgeving. Deze limieten zijn opgesteld om een redelijke bescherming te bieden tegen schadelijke interferentie in een woonomgeving. Deze apparatuur genereert en gebruikt radiofrequente energie en kan deze uitstralen. Als deze apparatuur niet in overeenstemming met de instructies wordt geïnstalleerd en gebruikt, kan ze schadelijke interferentie veroorzaken met radiocommunicatie. Er is echter geen garantie dat er geen storing zal optreden in een specifieke installatie. Als deze apparatuur schadelijke interferentie veroorzaakt met radio- of televisieontvangst, hetgeen men kan bepalen door de apparatuur uit en in te schakelen, kan de gebruiker proberen om de interferentie te verhelpen door de dealer te raadplegen.

### Blootstelling aan radiofrequentiesignalen.

Deze apparatuur voldoet aan de limieten voor blootstelling aan straling, die door FCC/IC en de Raad van de Europese Unie zijn bepaald voor een ongecontroleerde omgeving. Deze apparatuur beschikt over zeer lage RF-straling en wordt compatibel geacht zonder het testen van de SAR (Specific Absorption Rate).

### Gebruikersinstructies

Gebruik dit product bij temperaturen tussen -5°C en +45°C (23°F en 113°F).

Dit product is alleen bedoeld voor gebruik binnenshuis. Dit apparaat is compatibel met gehoorapparaten.

### Beveiliging tegen akoestische pieken

Het maximale geluidsdrumniveau van de handset voldoet aan Europese, Amerikaanse en Australische normen.

### Richtlijn 2003/10/EC voor risico's verbonden aan lawaai op de werkplek

De beltoon draagt bij aan het algehele dagelijkse lawaai: op de hoogste instelling is het niveau 105 dBA op 60 cm afstand van het toestel. Om het niveau te verlagen, wordt het volgende aanbevolen: verlaag de instelling (9 niveaus van 5 dB) en programmeer een geleidelijk toenemende beltoon.

### Privacy

De privacy van gesprekken kan niet gegarandeerd worden bij gebruik van de Bluetooth®-telefoon of een aanvullend Bluetooth®-apparaat.



#### Verwijdering:













De apparatuur dient naar een verzamelpunt voor afvalverwijdering van elektronische apparatuur worden gebracht.





















Defecte batterijen dienen naar een verzamelpunt voor chemisch afval worden gebracht.

#### Gerelateerde documentatie:



Deze veiligheidsinstructies, juridische informatie en gebruikersdocumentatie zijn in andere talen beschikbaar op de volgende website: <http://enterprise.alcatel-lucent.com?product=All&page=Directory>.

De gegeven informatie kan zonder voorafgaande kennisgeving worden gewijzigd. ALE International neemt geen verantwoordelijkheid voor onnauwkeurigheden in deze informatie. Copyright© ALE International 2017.

Functietoetsen	
Micro uit en intercom.	
Volume voor handsfree, toestel of headset. Contrast aanpassen.	
Audioservices (handenvrij, handset of headset).	
<ul style="list-style-type: none"> <li>• Programmeerbare toetsen (F1 en F2 toetsen): Het indicatielampje brandt als de bij de toets behorende functie is geactiveerd. Er kan een service of een rechtstreekse oproep gekoppeld zijn aan deze toetsen.</li> <li>• Voorgeprogrammeerde functietoetsen zijn uitgeschakeld in de 'safe'-modus. De F1toets en de F2toets zijn programmeerbare toetsen.</li> </ul>	
Toets nummerherhaling: Om de functie 'Nummerherhaling' te starten.	
Snelle toegang tot lokaal gebruikersmenu (lang indrukken). Hiermee krijgt u informatie over de functies van de pagina 'Menu' en voor het programmeren van de toetsen van de pagina 'Pers.' (kort indrukken).	
Via de toets Berichten komt u bij de verschillende berichtenservices. Deze toets brandt wanneer u een nieuwe voicemail, tekstbericht of terugbeloproep hebt ontvangen.	
Knop Handsfree Om op te bellen of een oproep te beantwoorden zonder de hoorn van de haak te nemen.	
AFSLUIT-knop Om een gesprek te beëindigen.	
Bluetooth® draadloos toestel (Compatibele Bluetooth-deskphone)	
Hoorn opnemen/hoorn ophangen.	
Volume/geheim: <ul style="list-style-type: none"> <li>• Druk kort op de toets om het geluidsniveau van de hoorn aan te passen (3 niveaus).</li> <li>• Druk de toets lang in om ervoor te zorgen dat uw contactpersoon u niet meer hoort.</li> </ul>	
Homepages	
<p>Van hieruit heeft u toegang tot alle functies van uw telefoon. Het standaardscherm omvat drie pagina's op te roepen via de paginatabs bovenin de display. De geselecteerde pagina is gemarkeerd.</p> <ul style="list-style-type: none"> <li>• Pagina menu Hier vindt u alle functies en toepassingen die met behulp van de toetsen bij de labels kunnen worden gebruikt.</li> <li>• Pagina pers. Hier vindt u de lijn- en oproeptoetsen die direct kunnen worden geprogrammeerd.</li> <li>• Pagina info Hier vindt u alle informatie over de telefoon en de staat van de functies: naam, telefoonnummer, aantal berichten, status van de doorschakeling, vergaderoproep, enzovoort.</li> </ul>	
	<p>Beheer het doorverbinden van oproepen door het pictogram voor doorverbinden ingedrukt te houden.</p> <ul style="list-style-type: none"> <li>• Stationaire pijl: Doorverbinden niet geactiveerd.</li> <li>• Knipperend pijltje: Doorverbinden geactiveerd.</li> </ul>

Touchscreen-navigatie			
	Selecteer een pagina door op het overeenkomstige tabblad op het scherm te drukken. De geselecteerde pagina wordt gemarkeerd. Maak uw selectie door het label op het scherm in te drukken.		
	Blader door een lijst (functies, oproepenlijst, contact,...) door de pijl omhoog/omlaag op het scherm of op het toetsenbord in te drukken.		
	Gebruik de schermtoets 'OK' om uw keuzes en opties tijdens het programmeren of configureren te bevestigen.		
	Gebruik het pictogram 'Terug/Verlaten' om terug te gaan naar de vorige stap.		
	Gebruik het pictogram 'Instelling' voor snelle toegang tot het lokale gebruikersmenu.		
	Gebruik het pictogram 'Bluetooth' om de Bluetooth-instellingen te openen.		
Navigatiepijltjes:			
	<ul style="list-style-type: none"> <li>• OK-toets: Hiermee kunt u tijdens het programmeren en configureren de verschillende keuzes en suggesties valideren.</li> <li>• Navigatietoets links-rechts: Wordt gebruikt om van de ene pagina naar de andere te gaan en informatie weer te geven over huidige gesprekken (oproep bezig, oproep in wacht, inkomende oproep).</li> <li>• Navigatietoets omhoog-omlaag: Hiermee kunt u door een pagina bladeren.</li> </ul>		
	<ul style="list-style-type: none"> <li>• Gebruik deze knop om terug te keren naar de vorige stap.</li> <li>• Gebruik deze toets om terug te keren naar het beginscherm (lang indrukken).</li> </ul>		
Statuspictogrammen/ Oproeppictogram			
	Headset aangesloten.		Pictogram 'Inkomende oproep'.
	Toestel vergrendeld.		Pictogram 'bezig met oproep'.
	Afspraak geprogrammeerd.		Pictogram 'bellen'.
Alfabetisch toetsenbord		Lokaal gebruikersmenu	
Toetsen voor bewegen van cursor (links, rechts, omhoog en omlaag).			(lang indrukken): Open het lokale gebruikersmenu. Het lokale gebruikersmenu is afhankelijk van het type van de set. Met het lokale gebruikersmenu kunt u:
Caps lock: om tekst in hoofdletters te schrijven.		<ul style="list-style-type: none"> <li>• De audioaansluiting van het toestel configureren.</li> <li>• De helderheid van de deskphone aanpassen.</li> <li>• Het logo aan de achterzijde activeren/deactiveren.</li> <li>• Een Bluetooth® Wireless accessoire installeren.</li> <li>• Alle gekoppelde Bluetooth-apparaten.</li> <li>• Verwijder een Bluetooth-accessoire (headset, handset, etc.).</li> <li>• Gebruik uw DeskPhone als een Bluetooth-audio-accessoire.</li> <li>• Het thema van de telefoon wijzigen.</li> </ul>	
Alt-toets: voor de purperen tekens en functies.			
Enter-toets: voor het valideren van bewerkte tekst.			
Backspace-toets: voor het verwijderen van een teken in een invoervakje.			

<b>Opbellen</b> Kies het nummer rechtstreeks of kies het nummer na het indrukken van een lijntoets (een toetstelefoon met de hoor van de haak of Bluetooth-handset, toets voor speakermodus).	
<b>Bellen op naam (Bedrijfstelefoongids)</b> Voer de eerste letters van de naam van het contract in en volg vervolgens de instructies op het scherm.	
Een oproep aannemen Neem de handset van de haak, gebruik een verbindingstoets (telefoon of Bluetooth-handset), gebruik de toets voor hands-free of druk op het pictogram voor de inkomende oproep.	
<b>Oproep negeren / Het gesprek beëindigen.</b>	
<b>Laatst gekozen nummer (H)</b> Lang drukken om de lijst met de laatste 10 gebelde nummers te openen. Kort drukken om het laatst getoetste nummer te bellen.	
<b>Een terugbelverzoek doen voor een bezet toestel</b> <i>Terugbelverzoek</i>	
<b>Een gesprek in de wacht zetten</b> <i>Wachtst.</i>	
<b>DTMF-signalen versturen</b> <i>TDKzenden</i> Nummers versturen.	
<b>Dempen</b>	
<b>Interfonie</b> De oproep wordt automatisch beantwoord door de telefoon. Voordat de lijn wordt opgenomen hoort u een opeenvolging van specifieke pieptonen.	
<b>Een tweede gesprek aangaan tijdens een huidig gesprek</b> <i>Nieuwe opr</i>	
<b>Een tweede oproep beantwoorden tijdens een gesprek.</b> Selecteer het pictogram voor de inkomende oproep.	

<b>Schakelen tussen gesprekken (Schakelfunctie)</b> Selecteer het pictogram voor oproep in wacht vanuit het gesprekscherm.	
<b>Uw tweede oproep annuleren</b> U herneemt automatisch de eerste oproep.	
<b>Doorverbinden van een gesprek</b> U bent in gesprek met een beller. Een tweede contact bellen. <i>Transfer</i>	
<b>Confer.</b> Het eerste contact bellen. Het tweede contact bellen. <i>Vergadering (Verg.)</i>	
<b>Bellen via geprogrammeerde oproeptoetsen</b> Druk op de gewenste geprogrammeerde oproeptoets.	Pers.
<b>Programmeren van de rechtstreekse lijntoetsen</b> Druk op de toets 'I' of <i>Makro1</i> > <i>Toetsen</i> Selecteer de toets die u wilt programmeren. Voer de naam en het nummer in die u aan de toets wilt koppelen.	Menu 
<b>De geprogrammeerde toets wijzigen</b> Druk op de toets 'I' of <i>Makro1</i> > <i>Toetsen</i> Druk op de geprogrammeerde toets die u wilt wijzigen. Volg de instructies op de display.	Menu 
<b>Wis een geprogrammeerde toets</b> Druk op de toets 'I' of <i>Makro1</i> > <i>Toetsen</i> Selecteer de toets die u wilt wissen. Volg de instructies op de display.	Menu 
<b>Programmeren van uw persoonlijke begroeting</b> <i>Makro1</i> > <i>Postbus</i> U kunt de begroeting beluisteren, de begroeting aanpassen en de standaard begroeting instellen.	Menu
<b>Voicemailberichten beluisteren</b>	
<b>Oproepen doorschakelen naar voicemail</b> Selecteer het pictogram voor doorverbinden. <i>Direct'VM</i> Selecteer het type doorverbinden.	
<b>Doorschakelen annuleren</b> Selecteer het pictogram voor doorverbinden. <i>Volgst.annul</i>	

<b>Niet storen</b> Selecteer het pictogram voor doorverbinden. <i>DND (DND)</i>	
<b>Tekstberichten verzenden</b> <i>Bericht</i> <i>Tekstzenden</i> Typ het bestemmingsnummer. Selecteer het type te versturen bericht (Vast Bericht, Nieuw Bericht, etc.).	
<b>Tekstberichten lezen</b> <i>Bericht</i> <i>Tekstlezen</i>	
<b>Informatie over de telefoon</b>	Info
<b>De telefoon vergrendelen/ontgrendelen</b> <i>Slot</i>	Menu
<b>Geluidsvolume aanpassen</b>	
<b>Selecteer uw taal.</b> <i>Makro1</i> > <i>Opties</i> > <i>Taal</i>	Menu
<b>Kies de beltoon</b> <i>Makro1</i> > <i>Telefoon</i> > <i>Beltoon</i> Pas de beltoon aan via de volgende menu's: Melodie, Stil, Pieptonen, Volume, etc.	Menu
<b>Pas de helderheid van de set aan</b> Druk op de toets 'I' > <i>Weergeven</i> > <i>Helderheid</i>	
<b>Het password van het toestel wijzigen</b> <i>Makro1</i> > <i>Opties</i> > <i>Wachtwoord</i>	Menu
<b>Startpagina</b> <i>Makro1</i> > <i>Opties</i> > <i>Homepage</i> Selecteer de standaardpagina.	Menu